

1:24 EP HIGH PERFORMANCE RC CAR WITH EPS FUNCTION

14+
AGES

BEDIENUNGSANLEITUNG *MANUAL* *MODE D'EMPLOI*

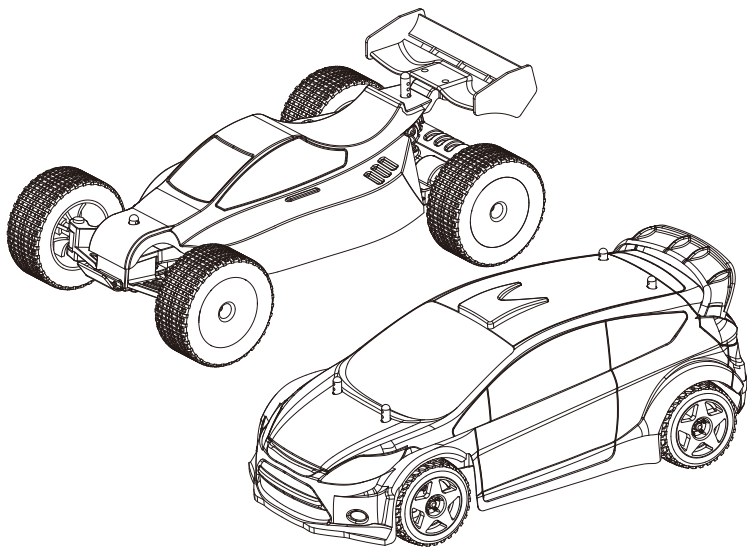

ABSIMA

DAS FAHRZEUG



Mit der 2.4Ghz Fernsteuerungstechnologie kann das Fahrzeug von der Fernbedienung gesteuert werden, um vorwärts und rückwärts zu fahren, links und rechts zu lenken, zu beschleunigen und zu bremsen. Leistungsstarker Motor und Differential für reibungsloses Fahren. Dieses RC Fahrzeug bietet Ihnen ein Rennerlebnis voller Aufregung und Nervenkitzel.

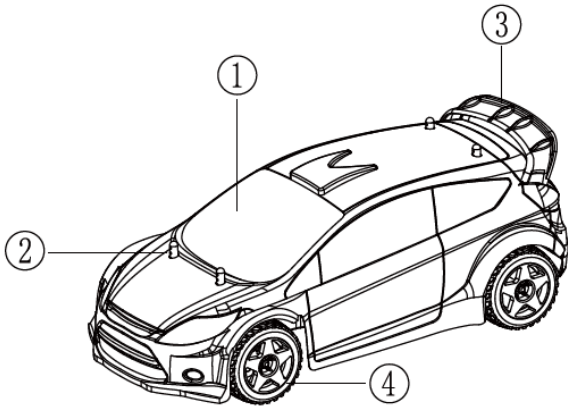

1. Karosserie
2. Karosseriehalter
3. Spoiler
4. Räder
5. Batterie

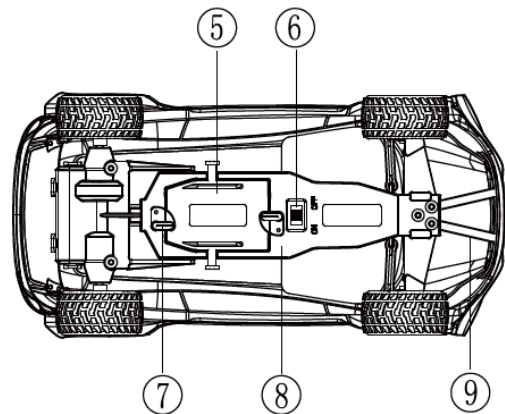

6. Ein/Aus Schalter
7. Batteriehalter
8. Chassis
9. Stoßfänger

DRIFTRÄDER MONTAGE

Nur bei On-road/Drift Car

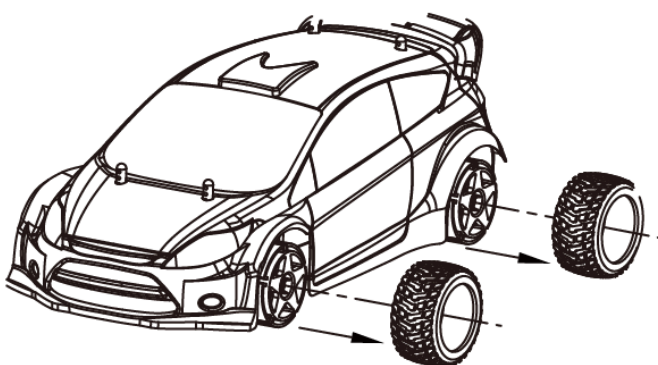

- 1 | Ziehen Sie die Profilreifen ab

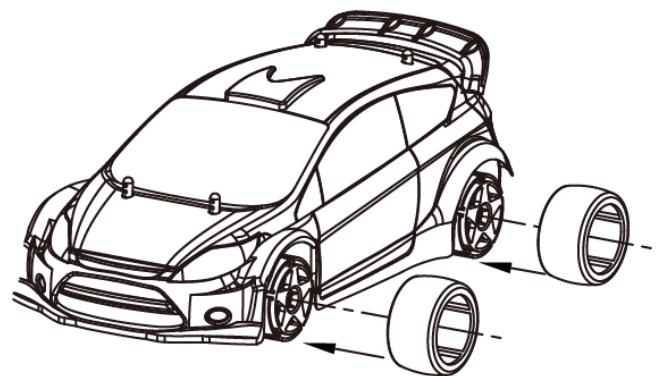

- 2 | Stecken Sie die Driftreifen auf

BEDIENUNGSANLEITUNG

BETRIBSUMGEBUNG

- Nicht auf öffentlichen Wegen oder Straßen verwenden. Dies kann zu Unfällen führen kann.
- Nicht in Menschenmengen oder in der Nähe von Tieren verwenden
- Nicht in der Nähe von Gewässern, auf nassen Straßen oder bei Regen verwenden
- Berühren Sie nicht die Räder im Betrieb des Fahrzeugs
- Berühren Sie nicht den Motor während oder kurz nach dem Betrieb – Verbrennungsgefahr!
- Bitte entfernen Sie die Batterien aus Fahrzeug und Fernsteuerung bei Nichtverwendung des Fahrzeugs



IM LIEFERUMFANG ENTHALTEN

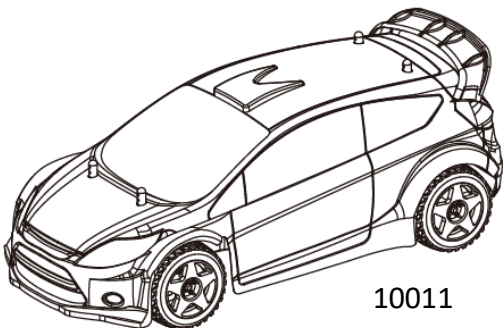

10011

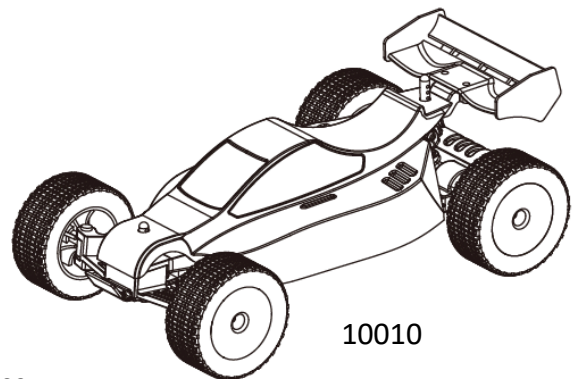

10010

1* 1:24 EP High Performance

RC Car RTR mit ESP Funktion

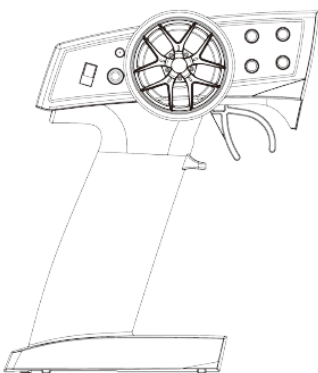

1* Fernsteuerung

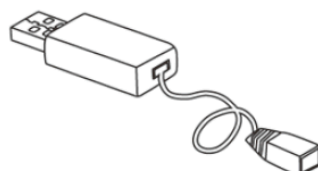

1* USB Ladegerät

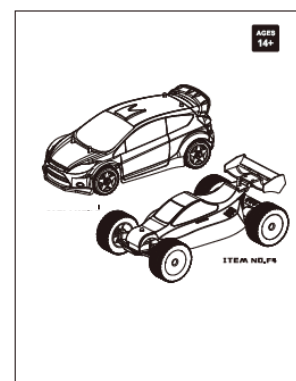

1* Bedienungsanleitung

ACHTUNG

Bitte wenden Sie sich an Ihren Fachhändler falls Sie Fragen zum Produkt haben oder ein Ersatzteil benötigen.

ANLEITUNG FERNSTEUERUNG

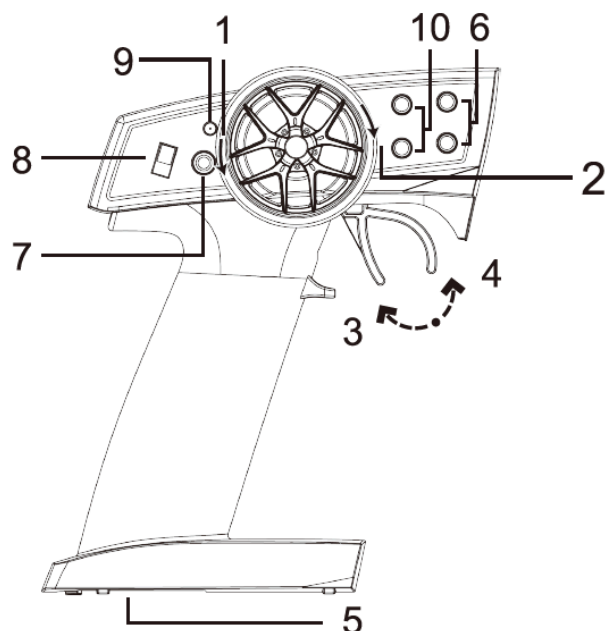

1. Links lenken
2. Rechts lenken
3. Vorwärts
4. Rückwärts
5. Batteriefach
6. Lenkungstrimmung
7. Geschwindigkeitsregler
8. An / Aus
9. Power LED
10. Geschwindigkeitstrimmung

BATTERIEN EINLEGEN IN DIE FERNSTEUERUNG

- ① Batteriefach öffnen

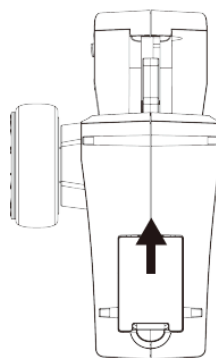

- ② Batterien einlegen

2* AA Batterien

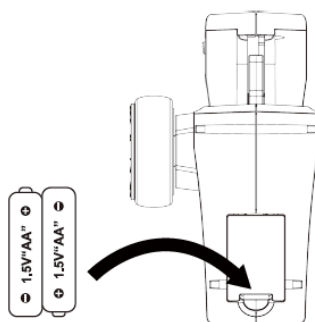

1. Öffnen Sie das Batteriefach
2. Legen Sie die Batterien ein

ACHTUNG

Achten Sie bitte auf die korrekte Polarität beim Einlegen der Batterien.
Mischen Sie nicht alte und neue Batterien miteinander.
Mischen Sie nicht verschiedene Batterietypen miteinander

PAIRING DES FAHRZEUGS MIT DER FERNSTEUERUNG

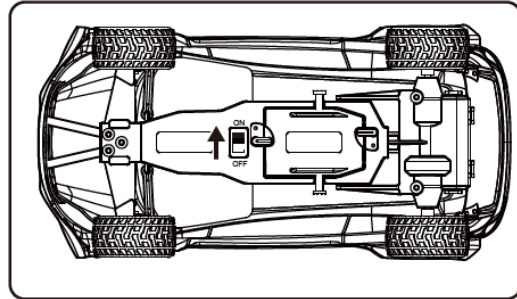
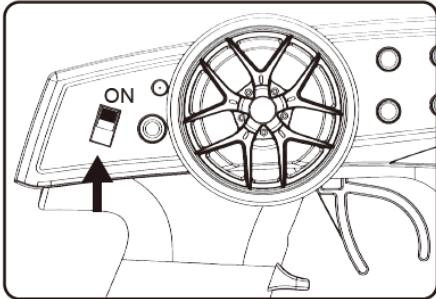

1. Pairing ist der Prozess wobei die Fernsteuerung mit dem jeweiligen Fahrzeug verbunden wird. Manchmal kann es durch andere Signale zu Störungen kommen. Sollte das der Fall sein, gehen Sie bitte an einen Ort wo kein WiFi oder andere 2.4GHz Signale verfügbar sind.
2. Schalten Sie zuerst das RC Car ein und danach die Fernsteuerung. Es sollte ein „BIP“ Signal ertönen und die Kontrollleuchte am Fahrzeug sollte durchgehend leuchten. Somit ist das Pairing abgeschlossen.

LADEN DER FAHRZEUG-BATTERIE

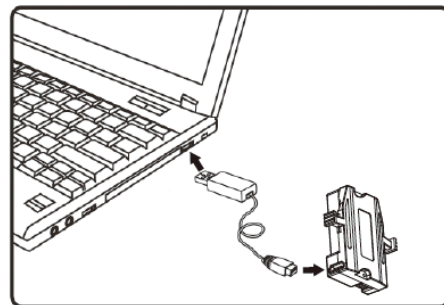
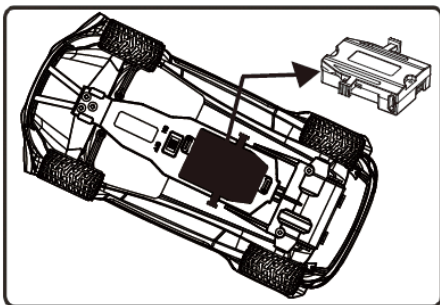

1. Nehmen Sie die Batterie aus dem Fahrzeug
2. Verbinden Sie das USB Ladegerät mit einer Stromversorgung und anschließend mit der Batterie. Die rote LED am USB Ladegerät leuchtet während des Ladevorgangs und erlischt wenn der Vorgang abgeschlossen ist. Der Ladevorgang dauert ca. 40-50 Minuten und die Spielzeit ca. 15-20 Minuten.
3. Legen Sie die Batterie wieder korrekt in das Fahrzeug ein.

LADEN DER FAHRZEUG-BATTERIE

- Das Fahrzeug ist für Jugendliche ab 14 und älter geeignet. Bei Personen unter 14 Jahren muss von einer erwachsenen Person die Einweisung und die Aufsicht während des kompletten Betriebs übernommen werden.
- Besonders vorsichtig sollte man im Umgang mit den elektronischen Komponenten sein um einen elektrischen Schlag zu verhindern.
- Falsche Verwendung des Produkts kann zu Problemen führen. Nehmen Sie das Fahrzeug nicht auseinander oder modifizieren Sie es.

BETRIEB

1. Schalten Sie das Fahrzeug ein und anschließend die Fernsteuerung (Pic. 1). Überprüfen Sie ob die Kontrollleuchte am Fahrzeug dauerhaft leuchtet. Bewegen Sie langsam den Gashebel/Trigger (Pic. 2) nach vorne und hinten um das Fahrzeug vorwärts und rückwärts zu steuern.
2. Drehen Sie das Lenkrad um das Fahrzeug (Pic. 3) um das Fahrzeug nach links und rechts zu lenken. Natürlich sind beide Funktionen gleichzeitig ansteuerbar.

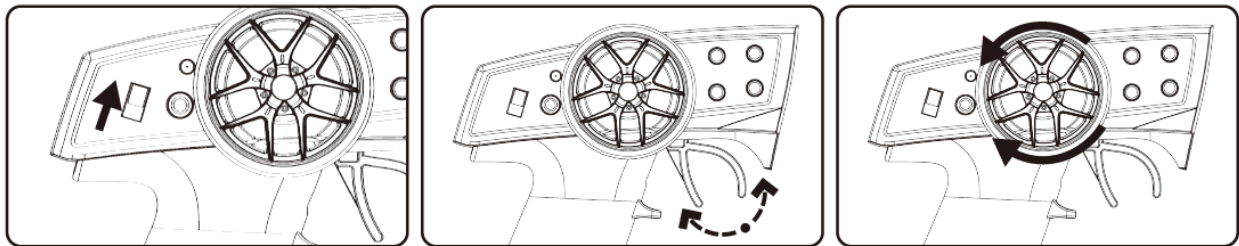

ACHTUNG

Um einen Kontrollverlust zu vermeiden gehen Sie immer folgendermaßen vor:

- Schalten Sie immer erst die Fernsteuerung ein
- Anschließend schalten Sie das Fahrzeug ein (Ausschalten: erst das Fahrzeug, anschließend die Fernsteuerung).

WARNUNG

- Beim Gebrauch von Batterien geht immer eine gewisse Gefahr aus. Es kann zu Feuer und Verletzungen kommen. Der Gebrauch von Batterien muss immer verantwortungsvoll und korrekt erfolgen.
- Sollte eine Batterie auslaufen, vermeiden Sie Kontakt mit den Augen oder der Haut. Bei Berührung mit den Augen, müssen die Augen sofort ausgewaschen und ein Arzt kontaktiert werden.
- Trennen Sie die Batterie sofort vom Fahrzeug sofern Sie Rauch oder einen eigenartigen Geruch feststellen.

- Bitte verwenden Sie nur das originale Ladegerät
- Laden Sie nicht beschädigte Batterien
- Laden Sie die Batterie nicht auf entflammaren Untergrund wie Teppich oder in der Nähe von leicht entflammaren Gegenständen. Behalten Sie die Batterie während des Ladevorgangs immer im Auge.
- Lassen Sie die Batterie immer abkühlen bevor Sie diese wieder am Ladegerät anschließen.
- Die Temperatur während des Ladevorgangs sollte zwischen 0°C und 40°C betragen.

Batterie Recycling

- Werfen Sie die Batterie nicht in den Hausmüll. Machen Sie sich mit Ihren lokalen Entsorgungsvorschriften vertraut und entsorgen Sie dementsprechend die Batterie und ggf. auch das Fahrzeug.

FAHRANLEITUNG

VORWÄRTS

Ziehen Sie den Gashebel (Trigger) nach hinten um vorwärts zu fahren

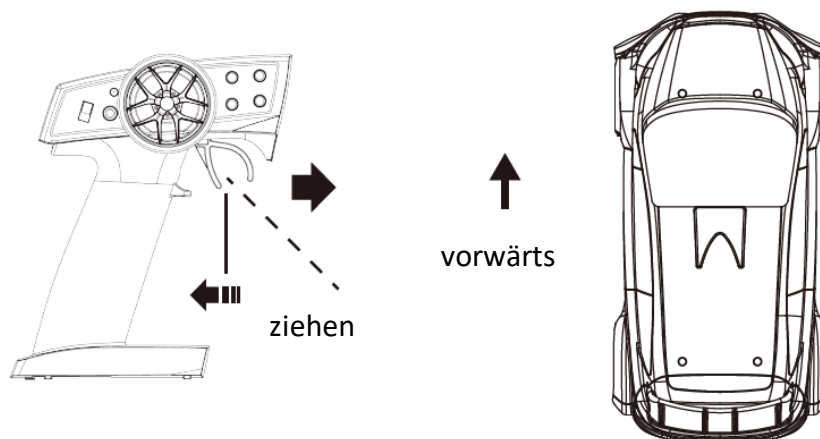

RÜCKWÄRTS

Drücken Sie den Gashebel (Trigger) nach vorne um zu bremsen und rückwärts zu fahren

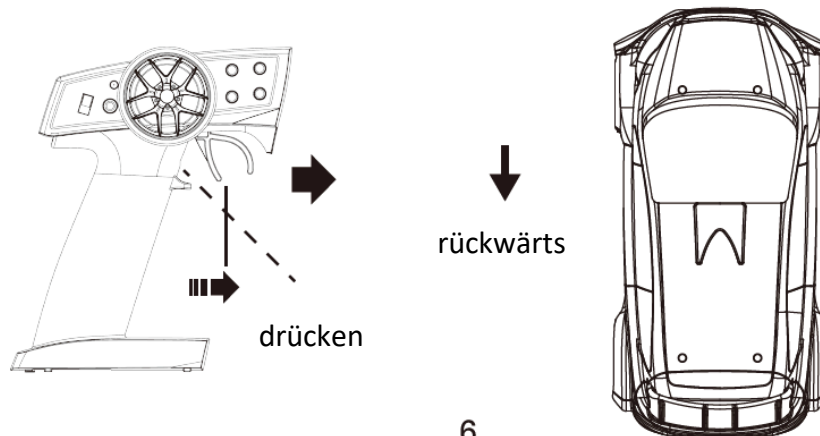

LINKS LENKEN

Drehen Sie das Lenkrad nach links um nach links zu lenken

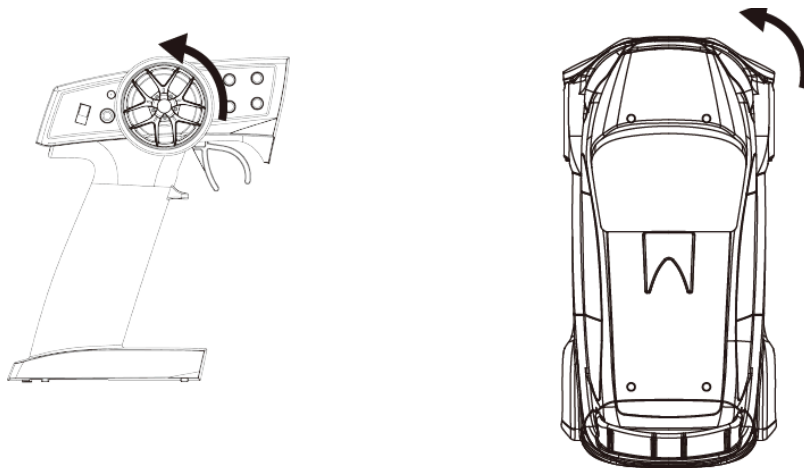

RECHTS LENKEN

Drehen Sie das Lenkrad nach rechts um nach rechts zu lenken

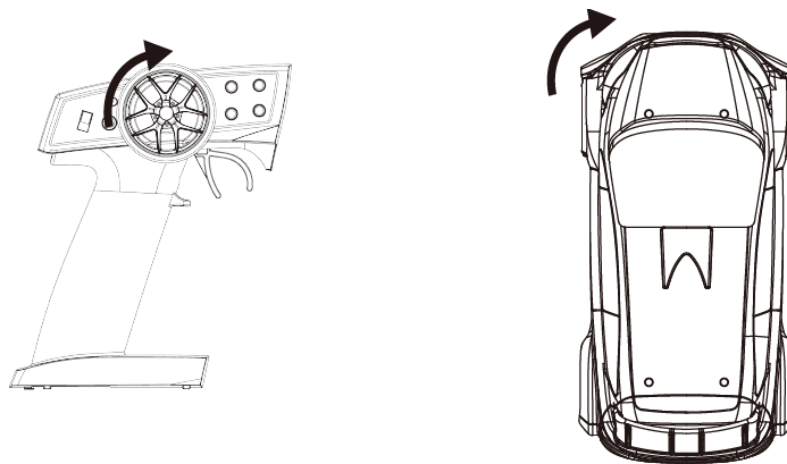

FINE TUNING

Um den Geradeauslauf zu justieren verwenden Sie bitte die ST TRIM Knöpfe

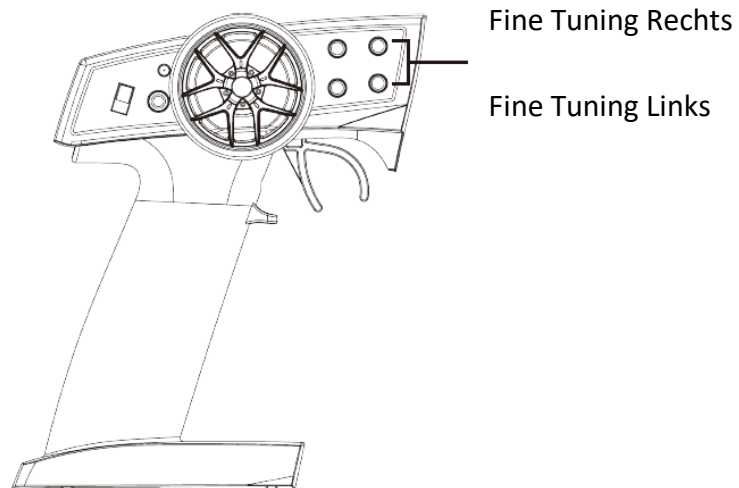

Übung! Stecken Sie sich einen Parcours aus Hütchen oder Flaschen um zu üben.
Versuchen Sie gerade aus schnell zu fahren und in den Kurven zu bremsen.

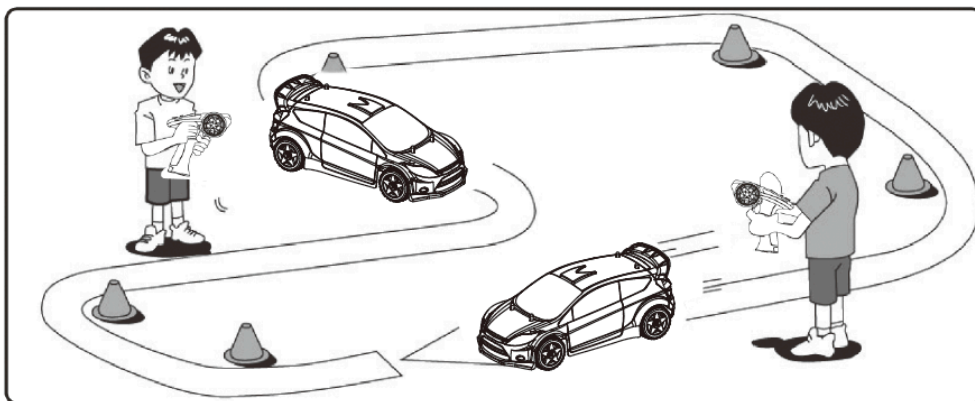

WARTUNG

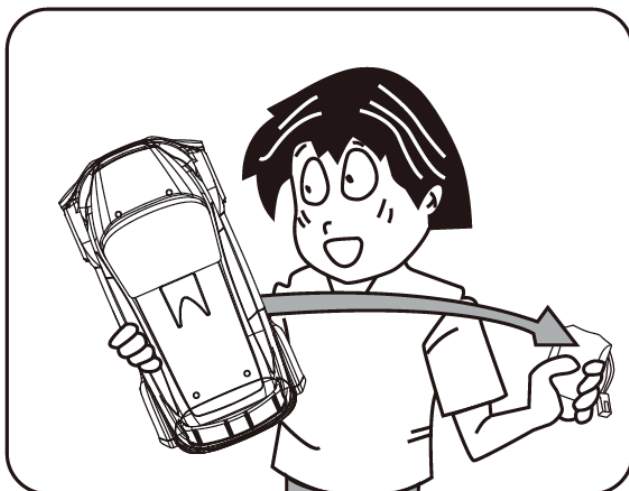

Nehmen Sie die Batterie aus dem Fahrzeug bei Nichtverwendung

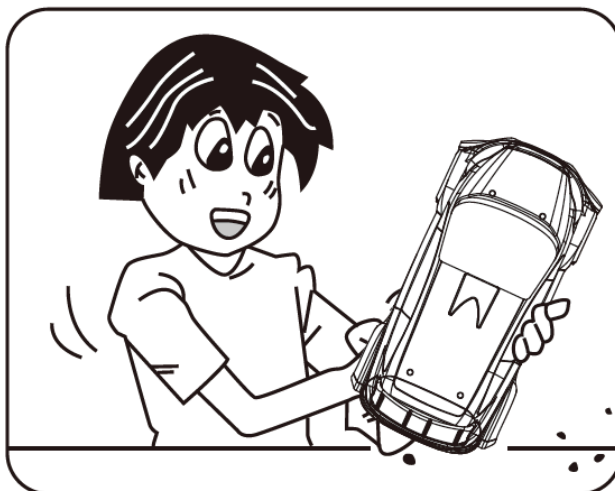

Entfernen Sie Sand, Staub und Schmutz

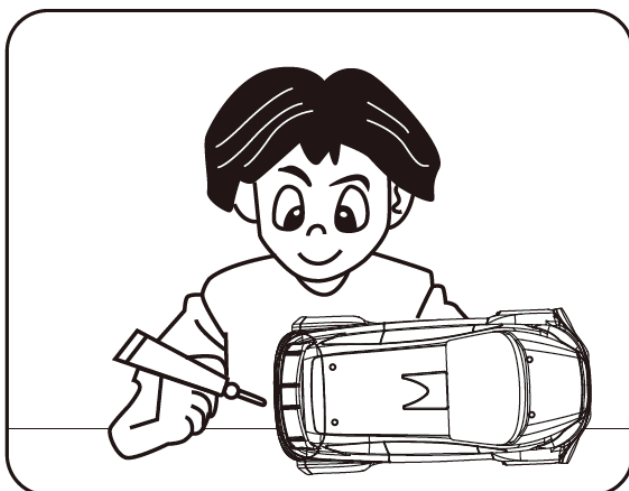

Bitte pflegen Sie alle Metalteile mit Pflegemitteln/Öl um Rost zu vermeiden (nicht im Lieferumfang enthalten)

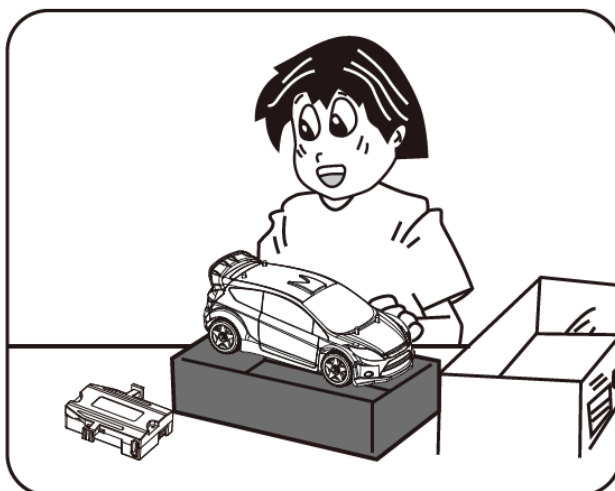

Lagern Sie das Fahrzeug und die Batterie getrennt voneinander.

PROBLEM UND LÖSUNGEN

Problem	Grund	Lösung
Räder können sich nicht drehen	An/Aus Schalter ist noch nicht eingeschaltet	Schalten Sie die Fernsteuerung und das Fahrzeug ein
	Batterie leer	Ersetzen oder laden Sie die Batterie
	Keine Verbindung	Nehmen Sie das Pairing zwischen Fernsteuerung und Fahrzeug vor
Fahrzeug bleibt einfach stehen	Batterie leer	Ersetzen oder laden Sie die Batterie
Power LED an der Fernsteuerung blinkt	Batterie leer	Ersetzen Sie die Batterien
Fahrzeug wird langsamer	Batterie leer	Ersetzen oder laden Sie die Batterien
Fahrzeug fährt nicht geradeaus	Fine-Tuning nicht durchgeführt	Nehmen Sie das Fine-Tuning mittels der Knöpfe vor

WARNUNGEN

- Lassen Sie den Akku während der Ladung oder Entladung nie unbeaufsichtigt.
- Nur auf feuerfestem Untergrund laden
- Lassen Sie Kinder den Akku nie ohne Überwachung von Erwachsenen gebrauchen.
- Modifizieren Sie nicht den Akku, das Gehäuse oder die Stecker.
- Laden Sie den Akku in einem gut belüfteten Raum, fern von Menschen und elektrisch leitenden oder entflammenden Materialien.
- Wenn der Akku während dem Lade- oder Entladevorgang anormale Reaktionen aufweist, so wie Überhitzen, Herauslassen von Gasen oder Flüssigkeiten, ziehen Sie den Stecker sofort aus und lagern Sie ihn an einem sicheren Ort, fern von Menschen und entflammenden Materialien.
- Verwenden Sie nie einen Akku, der bei einem Crash beschädigt worden ist. Lagern Sie ihn an einem sicheren Ort, fern von Menschen und entflammenden Materialien.
Die Akkus können beim Gebrauch sehr heiss werden.

Garantiebestimmungen

Mit dem Erwerb und Gebrauch Ihres Absima Produktes erklären Sie sich mit den Garantiebestimmungen der Absima GmbH einverstanden.

Die Garantie bezieht sich nur auf bereits beim Kauf des Produktes vorhandene Material- und/oder Funktionsmängel.

Von der Garantie ausgeschlossen sind:

- Schäden durch falsche Anwendung
- Schäden durch Vernachlässigung der Sorgfaltspflicht
- Schäden durch unsachgemäße Behandlung und Wartungsfehler
- Flüssigkeitsschäden

Garantiefälle melden Sie bitte Ihrem Verkäufer/Fachhändler.

Sollte eine Einwendung Ihres Produktes notwendig sein, legen Sie bitte Ihren Kaufbeleg und eine detaillierte Fehlerbeschreibung der Sendung bei. Zudem brauchen wir Ihre kompletten Kontaktdaten (gut lesbar).

Die direkte Zusendung an die Serviceabteilung der Absima GmbH bedarf der vorhergehenden Absprache. Dies kann telefonisch unter +49 911 65084130 oder per E-Mail an service@absima.com erfolgen.

Die anfallenden Portokosten trägt der Versender. Unfreie oder kostenpflichtige Pakete werden nicht angenommen.

Jeder eingehende Garantiefall wird zunächst durch unsere Serviceabteilung auf Zulässigkeit geprüft.

Für Reklamationen die nicht unter die Garantie fallen, können ggf. Kosten für die Überprüfung anfallen.

Reparaturen oder Leistungen die nicht unter die Garantie fallen, berechnen wir per Vorkasse.

Haftungsausschluss

Da die Einhaltung der Bedienungsanleitung, sowie der Betrieb und die Bedingungen zur Verwendung des Produktes zu keiner Zeit von der Absima GmbH überwacht werden kann, übernimmt die Absima GmbH keinerlei Haftung für Schäden, Kosten, Verluste, die sich aus falscher Handhabung und/oder fehlerhaftem Betrieb ergeben oder in irgendeiner Weise damit zusammenhängen.

Soweit gesetzlich zugelassen, wird die Verpflichtung zur Schadensersatzleistung, aus welchen rechtlichen Begründungen auch immer, auf den Rechnungswert des am Ereignis beteiligten Absima Produktes begrenzt.

Dies gilt nicht, soweit wir durch zwingende gesetzliche Vorschriften oder grobe Fahrlässigkeit unbeschränkt haften müssen.

Konformitätserklärung

Hiermit erklärt der Hersteller, dass sich das Produkt in Übereinstimmung mit den grundlegenden Anforderungen und den übrigen einschlägigen Bestimmungen der EU Richtlinie befindet.

Die Konformitätserklärung kann unter

<http://absima.com/index.php/downloads/erklarungen/>

eingesehen werden oder unter

angefordert werden.



Entsorgung

Elektronische Altgeräte sind Rohstoffe und gehören nicht in den Hausmüll. Ist das Produkt am Ende seiner Lebensdauer, so entsorgen Sie dieses gemäß den geltenden gesetzlichen Bestimmungen bei Ihren kommunalen Sammelstellen. Eine Wichtig! Entfernen Sie vor der Entsorgung die Batterien oder den/die Akkus. Für Batterien und Akkus gilt ein getrenntes Rücknahme-System.

Sie leisten mit der fachgerechten Entsorgung Ihrer Altgeräte einen wichtigen Beitrag zum Umweltschutz.

Absima GmbH

Gibitzenhofstraße 127 a / RG

90443 Nürnberg, Deutschland

Phone: +49 911 65084130 / Fax: +49 911 65084140

www.absima.com



Technische Änderungen, Änderung am Design und an Ausstattung vorbehalten.



ABOUT RC VEHICLES

With 2.4Ghz remote control technology adopted, vehicle can be controlled from remote controller to move forward and backward, turn left and right, speed up and operate more freely. Powerful motor for strong power and differential for smooth driving, RC vehicle offers you a superior racing experience full of excitement and thrill.

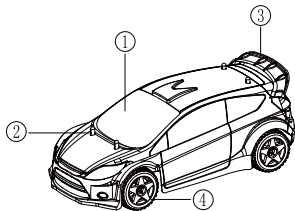

- 1.Car Body
- 2.Car Shell pillar
- 3.Car Spoilers
- 4.Wheel
- 5.Battery Compartment

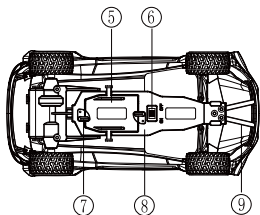

- 6.Power Switch
- 7.Battery Lock
- 8.Car Chassis
- 9.Anti-collision parts

DRIFT TIRE REPLACEMENT METHOD

(Only for On Road car)

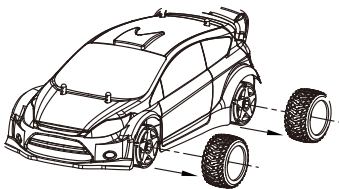

- ① Remove the original car tire

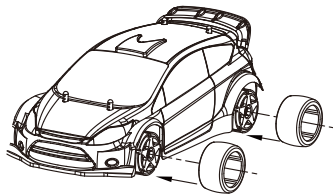

- ② Put on drift tires

OPERATION INSTRUCTIONS

Operating Environment

- Do not use in public roads or streets. This might cause accidents.
- Do not use in crowds or animals.
- Do not use in or around ponds or lakes in case the model falls overboard.
- Do not touch the tires in operation.
- Do not use in the rain or let it pass through the water.
- Do not touch the motor in operation until it cools down.
- Please remove the battery from the car and transmitter after the charging cycle completes.



INCLUDED ACCESSORIES

Item no.: 10011

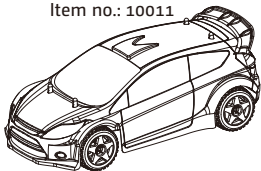

Simulation High Speed Off-Road Vehicle x1
(Battery Included)

Item no.: 10010

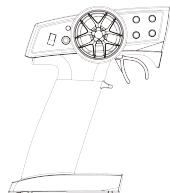
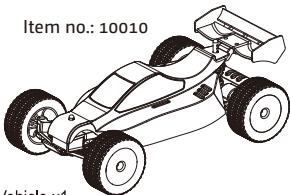

Remote Control x1

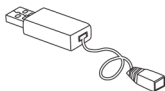

USB Charger x1

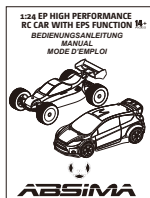

User Manual x1

Notes:

- Please check the number of accessories carefully (as shown above). Please provide proof of purchase and contact the store for replacement if any missing parts.

OPERATION OF REMOTE CONTROL

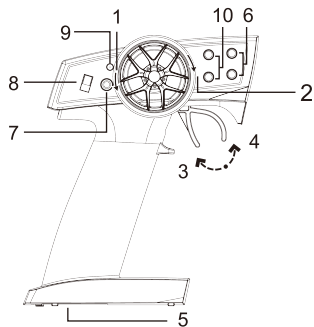

1. Turn Left
2. Turn Right
3. Forward
4. Backward
5. Battery Compartment
6. Steering Trim
7. Throttle D/R
8. On / Off
9. Power LED
10. Throttle Trim

Battery Installation for Controller

① Opening Battery Cover

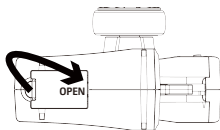

② Loading Batteries

AA batteries*2

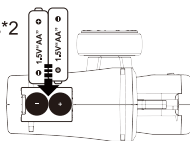

1. Open the battery compartment cover
2. Insert batteries 2 x R6 (AA) (not included)

Notes:

Ensure the polarity symbols on the batteries match the symbols inside the battery compartment.

Do not mix new and old batteries.

Do not mix different types of batteries.

Pairing the Remote Control with RC Vehicle

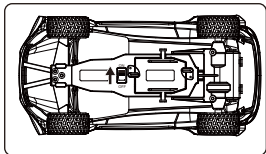
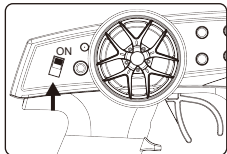

- ① Pairing is the process of the remote control receiving the signal delivered by an exclusive ID from the transmitter. However, other radio signals are very likely to disrupt the process of pairing. Therefore, please turn off WiFi or 2.4G enabled devices before the pairing has been successful.
- ② Power on the RC vehicle and then the remote controller. I hear the sound of "di", the remote control's red light turns solid, indicating the pairing has been successful.

Battery Charging

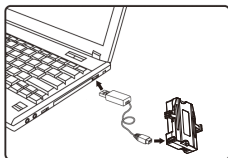
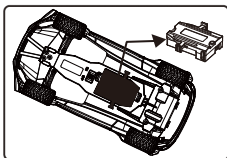

- ① Take the battery out of the battery compartment.
- ② Insert the USB charging cable into the adapter and connect it with the battery with the battery's positive and negative poles aligned correctly. The red light on USB turns solid during charging and turns off when charging completes. Full charging takes about 40 to 50 minutes and plays for around 15-20 minutes.
- ③ Insert the battery into the battery compartment with its positive and negative poles aligned correctly and connect it with the connectors of the circuit board.

Notes :

- The product is applicable for users age 14 and the above. For users under the age of 14, a parent or legal guardian shall guide and supervise the child's use of this product at all times.
- Great care should be taken when using the electrical appliance. Adhere to safety instructions to avoid electrical shock.
- Please be aware any misbehaved actions would cause problems. Do not disassemble or modify the product.

Operations

- ① Power on the RC vehicle and then the remote control (see figure ①). Ensure the remote control's power light turns solid and the RC vehicle still. Slowly slide the trigger on the remote control (see as figure ②) to control the RC vehicle to move forward or backward.
- ② Tilt the remote control to turn the RC vehicle's wheels to left or right (see figure ③). Then put the RC vehicle on the ground, stand behind it and squeeze the remote control's trigger to control other functions.

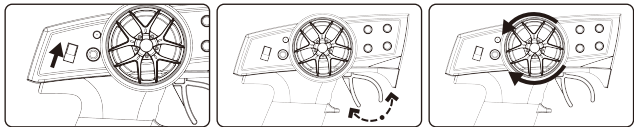

Notes :

Please comply with the following steps at all times to avoid control failure or control loss:

- Turn on the receiver.
- Power on the RC vehicle. (Power off the RC vehicle and turn off the receiver to finish operation.)

Warning

- There is a certain risk when using battery. It may cause fire, body injury or property loss. Users must be aware of the risks and take full responsibility of using battery improperly.
- If battery leakage occurs, please avoid contacting your eyes or skin with electrolyte. Once it happens, please wash your eyes with clean water and seek medical care immediately.
- Please remove the plug immediately if you sense any peculiar smell, noise or smog

- Please use the charger from original factory to ensure your safe usage.
- Do not charge dilantant or outworn battery.
- Do not over charge battery. Please unplug the charger once fully charged.
- Do not charge the battery next to inflammables, such as carpet, timber floor or wood furniture or on the surface of electro-conductive objects. Please always keep an eye on the battery when charging.
- Do not charge battery which not cool down yet.
- The charging temperature should be between 0°C to 40°C.

Battery Recycling

- Do not dispose the battery as daily rubbish. Please familiarize yourself with the local garbage disposal method and dispose it according to the special requirement.

REMOTE CONTROL DRIVING

Forward

In standby mode, pull the throttle trigger to control the RC vehicle forward.

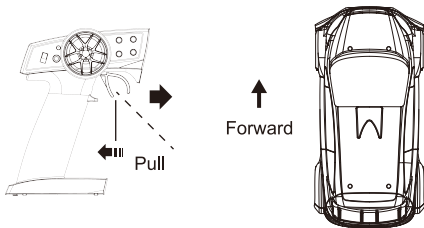

Backward

In standby mode, push the throttle trigger to control the RC vehicle backward.

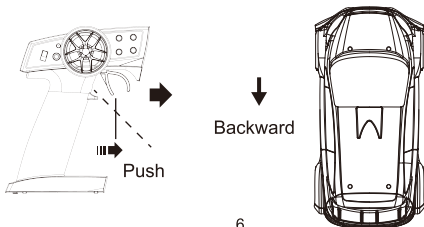

Turn Left

Turn the steering to the left to control the RC vehicle to turn left.

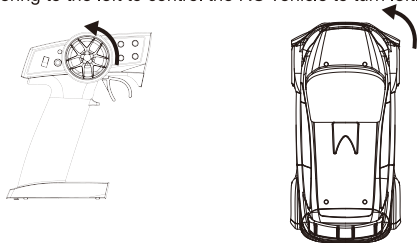

Turn Right

Turn the steering to the right to control the RC vehicle to turn right.

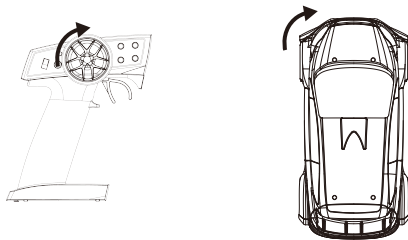

Fine-tuning

If the RC vehicle yaws, press the fine-tuning button to fine-tune its direction (shown as the picture).

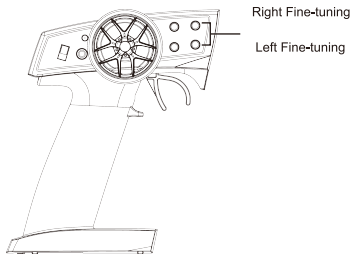

Practise! Choose the area like the tower footing resistance (e.g.bottles) to practise.
Try to drive fast on the straight lanes, while slowing down on bends.

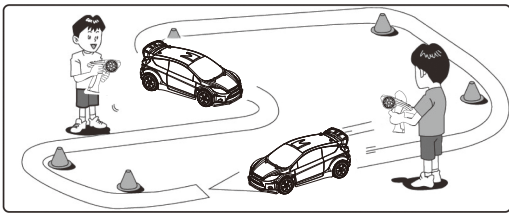

MAINTENANCE

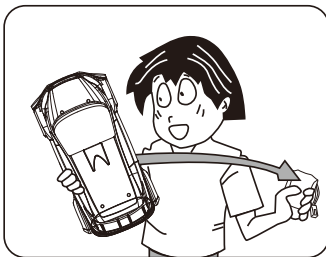

Remove the battery from the car when the car is not in use.

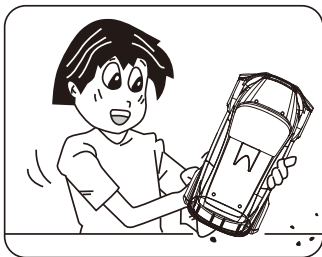

Wipe out sands, muds and dusts.

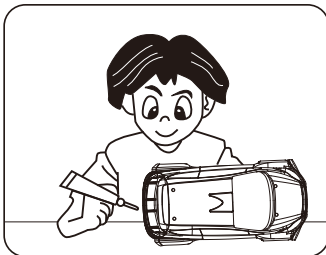

Please apply anti-rust oil to the outer metal layer. (Anti-rust oil is not included.)

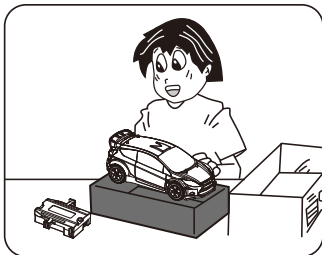

Store the car and the battery separately when the car is not in use.

COMMON PROBLEMS AND SOLUTIONS

PROBLEMS	CAUSES	SOLUTIONS
Wheels cannot spin	"ON/OFF" not switched on yet.	Slide the power switch to "ON" to power on.
	Low battery capacity.	Replace with new battery or charge the battery.
	Pairing failed.	Please re-pair complying with previous steps.
RC vehicle halts suddenly	Low battery capacity.	Replace with new battery or charge the battery.
Power indicator light of the remote control flashes	Low battery capacity.	Replace with new battery.
RC vehicle slows down	Low battery capacity.	Charge the battery.
Fails to drive in straight line	Fine-tuning mistakes.	Correctly fine-tune the position.

Warnings

- Do not leave the battery unsupervised while it is charging or discharging.
- Only charge on fire resistant underground.
- Do not modify the battery or connectors.
- Charge the battery in a well ventilated area, away from people and electrically conductive or flammable materials.
- If the battery has suspicious reaction during the charge or discharge, such as overheating, venting or leaking, immediately disconnect the battery and store it in a safe location, away from people and flammable materials.
- Immediately stop using the battery if it is damaged after a crash, etc. and store it in a safe location, away from people and flammable materials.
- The batteries can become hot during use. Take great care before handling them.

Warranty Terms

By purchasing and using your Absima product, you agree to the warranty terms of Absima GmbH.

The warranty applies only to material and/or functional defects already present at the time of purchase of the product.

Excluded from the guarantee:

- Damage caused by incorrect use
- Damage due to neglect of duty of care
- Damage due to improper handling and maintenance errors
- Fluid damages

Please report warranty claims to your dealer. If it is necessary to return your product, please enclose your proof of purchase and a detailed description of the fault with the shipment.

We also need your complete contact details (legible).

The direct sending to the service department of Absima GmbH requires the previous arrangement.

This can be done by telephone under +49 911 65084130 or by e-mail to service@absima.com

The shipping costs are borne by the sender. Parcels that are not free of charge or are subject to charges will not be accepted.

Each incoming warranty case is first checked by our service department for admissibility. Complaints that are not covered by the warranty may incur costs for the inspection.

Repairs or services that are not covered by the warranty will be charged in advance.

Disclaimer

Since Absima GmbH cannot at any time monitor the observance of the operating instructions as well as the operation and conditions of use of the product,

Absima GmbH does not assume any liability for damages, costs, losses resulting from incorrect handling and/or incorrect operation or in any way related thereto. To the extent permitted by law, the involved in the event.

This does not apply as far as we have to assume unlimited liability due to mandatory legal regulations or gross negligence.

Declaration of conformity

The manufacturer hereby declares that the product complies with the essential requirements and other relevant provisions of the EU Directive.

The declaration of conformity can be found at
<https://absima.com/en/downloads/erklaeungen/>

or can be consulted under

Absima GmbH-Gibitzenhofstrasse 127a/RG - 90443 Nuremberg, Germany
 can be requested.



Disposal

Waste electronic equipment is a raw material and should not be disposed of with household waste. If the product is at the end of its service life, dispose of it at your local collection points in accordance with the applicable legal regulations.

Disposal with household waste or at the expense of the environment is prohibited.

Important! Remove the batteries or rechargeable batteries before disposal. A separate take-back system applies to batteries and rechargeable batteries.

By properly disposing of your old appliances, you make an important contribution to environmental protection.

Absima GmbH

Gibitzenhofstraße 127 a / RG

90443 Nürnberg, Germany

Phone: +49 911 65084130 / Fax: +49 911 65084140

www.absima.com

Technical changes, design and equipment subject to change without notice.



LE VÉHICULE



Grâce à la technologie de commande à distance 2.4Ghz, le véhicule peut être contrôlé par la télécommande pour avancer et reculer, tourner à gauche et à droite, accélérer et freiner. Moteur puissant et différentiel pour une conduite en douceur. Ce véhicule RC vous offre une expérience de course pleine d'excitation et de sensations fortes.

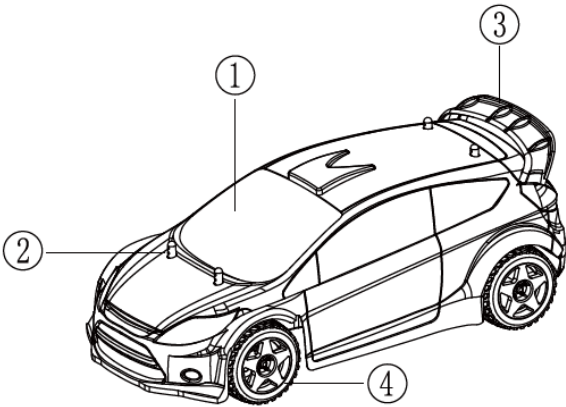

1. la carrosserie
2. support de corps
3. spoiler
4. roues
5. batterie

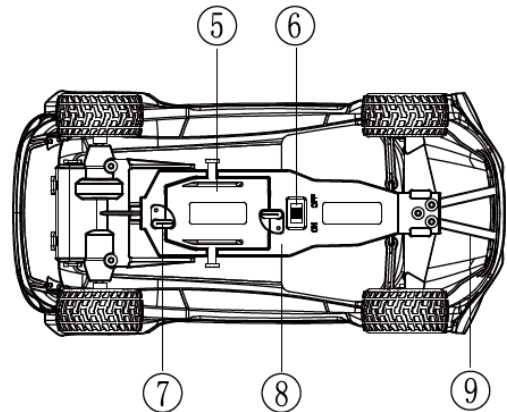

6. interrupteur marche/arrêt
7. support de la batterie
8. châssis
9. pare-chocs

MONTAGE DE ROUES DE DRIFT

Seulement pour On-road/Drift Car

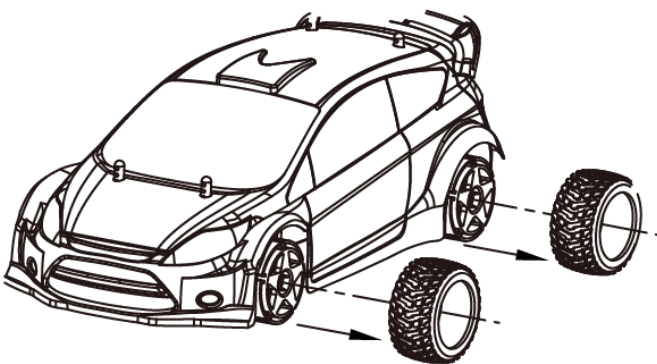

- 1 | Retirez les pneus profilés

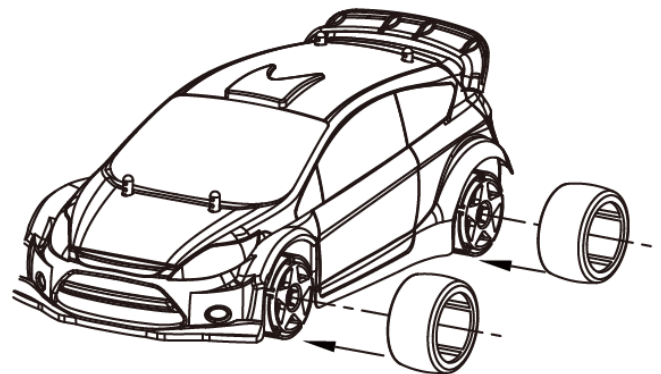

- 2 | Enfillez les pneus de dérive

MODE D'EMPLOI

ENVIRONNEMENT D'EXPLOITATION

- Ne pas utiliser sur les routes ou les chemins publics. Cela peut entraîner des accidents.
- Ne pas utiliser dans la foule ou à proximité d'animaux.
- Ne pas utiliser à proximité de l'eau, sur des routes mouillées ou sous la pluie.
- Ne pas toucher les roues lorsque le véhicule est en marche.
- Ne touchez pas le moteur pendant ou juste après son fonctionnement - risque de brûlure !
- Veuillez retirer les piles du véhicule et de la télécommande lorsque le véhicule n'est pas utilisé

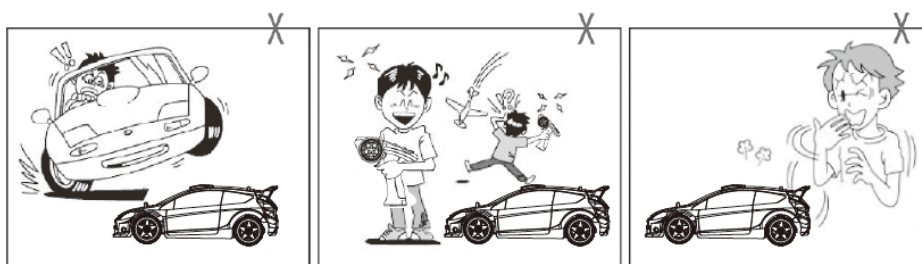

INCLUS DANS LA LIVRAISON

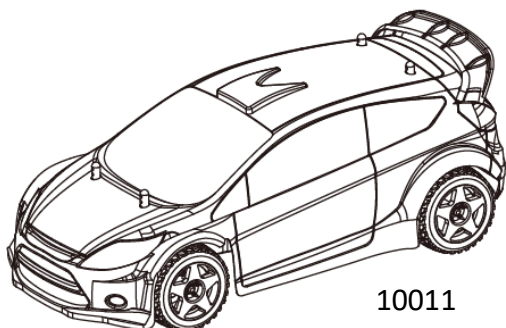

10011

1* 1:24 EP High Performance

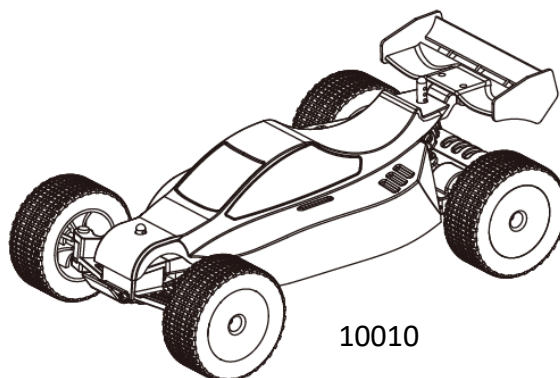

10010

RC Car RTR avec fonction ESP

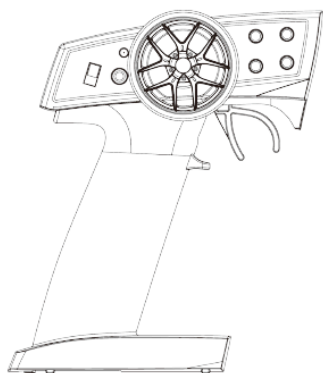

1* Télécommande

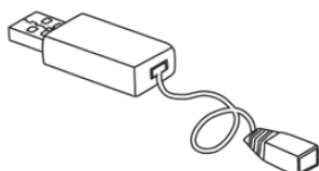

1* Chargeur USB

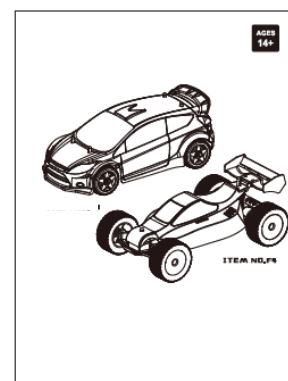

1* Mode d'emploi

ATTENTION

Veillez vous adresser à votre revendeur spécialisé si vous avez des questions sur le produit ou si vous avez besoin d'une pièce de rechange.

MODE D'EMPLOI TÉLÉCOMMANDE

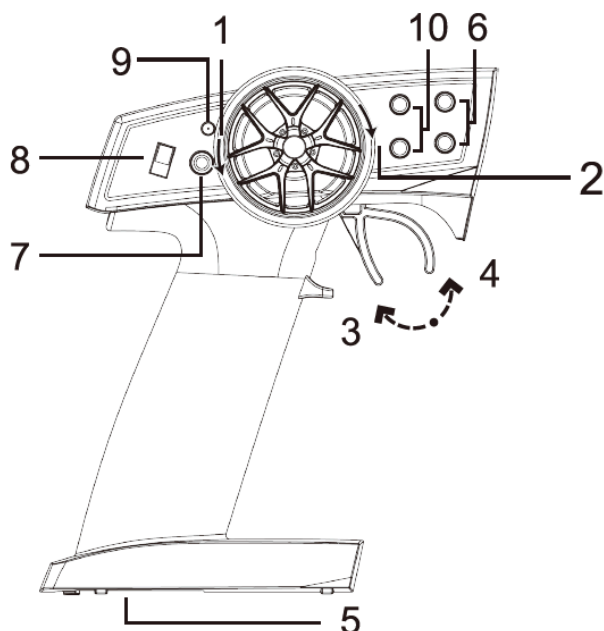

1. diriger à gauche
2. braquer à droite
3. en avant
4. en arrière
5. compartiment de la batterie
6. trim de direction
7. régulateur de vitesse
8. marche / arrêt
9. LED d'alimentation
10. trim de vitesse

INSÉRER LES PILES DANS LA TÉLÉCOMMANDE

- ① Ouvrir le compartiment des piles

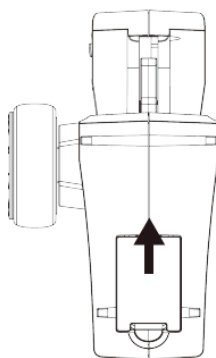

- ② Insérer les piles

2* piles AA

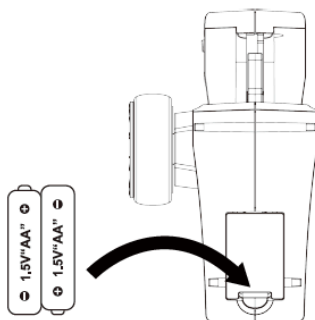

1. ouvrez le compartiment des piles
2. insérez les piles

ATTENTION

Veillez à respecter la polarité lors de l'insertion des piles.
Ne mélangez pas les piles usagées et les piles neuves.
Ne mélangez pas différents types de piles.

APPAIRAGE DU VÉHICULE AVEC LA TÉLÉCOMMANDE

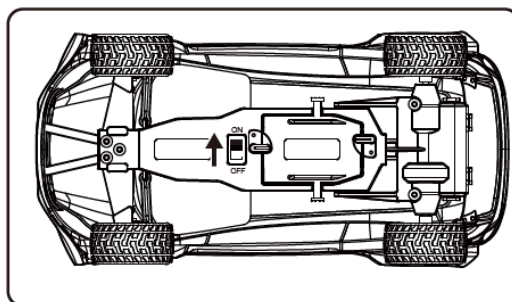
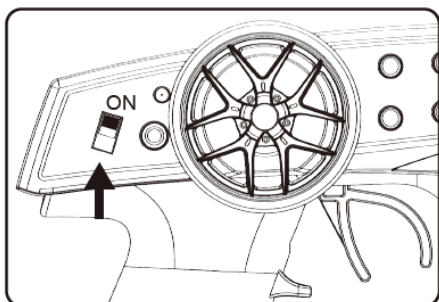

1. l'appairage est le processus par lequel la télécommande est connectée au véhicule concerné. Parfois, il peut y avoir des interférences avec d'autres signaux. Si c'est le cas, allez dans un endroit où il n'y a pas de WiFi ou d'autres signaux 2.4GHz.
2. allumez d'abord la voiture RC et ensuite la télécommande. Vous devriez entendre un signal "BIP" et le voyant lumineux de la voiture devrait être allumé en continu. L'appairage est ainsi terminé.

CHARGE DE LA BATTERIE DU VÉHICULE

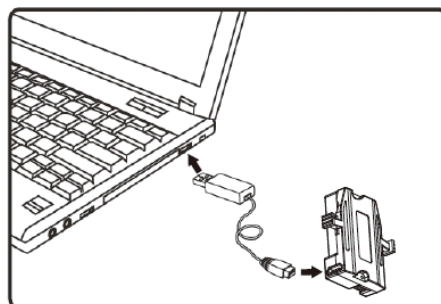
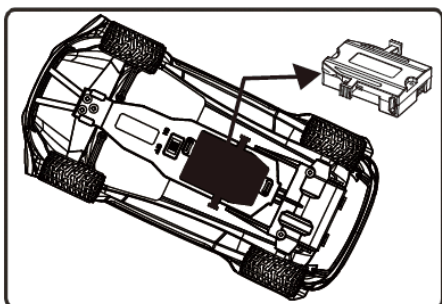

1. retirez la batterie du véhicule
2. connectez le chargeur USB à une alimentation électrique et ensuite à la batterie. La LED rouge du chargeur USB s'allume pendant le processus de charge et s'éteint lorsque le processus est terminé. Le processus de charge dure environ 40-50 minutes et le temps de jeu environ 15-20 minutes.
3. réintroduisez correctement la batterie dans le véhicule.

CHARGE DE LA BATTERIE DU VÉHICULE

- Le véhicule est adapté aux jeunes à partir de 14 ans et plus. Pour les personnes de moins de 14 ans, un adulte doit assurer l'initiation et la surveillance pendant toute l'utilisation.
- Il convient d'être particulièrement prudent lors de la manipulation des composants électroniques afin d'éviter tout risque de choc électrique.
- Une mauvaise utilisation du produit peut entraîner des problèmes. Ne démontez pas et ne modifiez pas le véhicule.
-

EXPLOITATION

1. allumez le véhicule, puis la télécommande (pic. 1). Vérifiez que le témoin lumineux du véhicule est allumé en permanence. Déplacez lentement l'accélérateur/la gâchette (pic. 2) vers l'avant et vers l'arrière pour faire avancer et reculer le véhicule.
2. tournez le volant autour du véhicule (pic. 3) pour diriger le véhicule vers la gauche et la droite. Bien entendu, les deux fonctions peuvent être commandées simultanément.

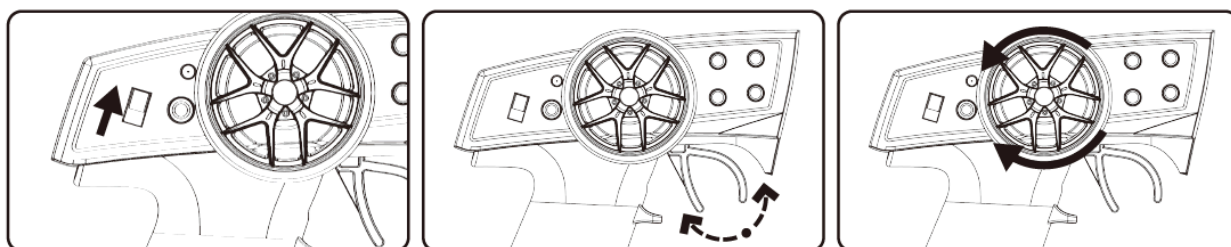

ATTENTION

Pour éviter toute perte de contrôle, procédez toujours comme suit :

- - Allumez toujours la télécommande en premier.
- - Ensuite, allumez le véhicule (arrêt : d'abord le véhicule, ensuite la télécommande).

AVERTISSEMENT

- L'utilisation de piles présente toujours un certain danger. Il peut y avoir un risque d'incendie et de blessures. L'utilisation des piles doit toujours se faire de manière responsable et correcte.
- En cas de fuite d'une pile, évitez tout contact avec les yeux ou la peau. En cas de contact avec les yeux, ceux-ci doivent être immédiatement lavés et un médecin doit être contacté.
- Débranchez immédiatement la batterie du véhicule si vous remarquez de la fumée ou une odeur étrange.

- - Veuillez utiliser uniquement le chargeur d'origine
- - Ne chargez pas des batteries endommagées
- - Ne chargez pas la batterie sur une surface inflammable comme un tapis ou à proximité d'objets facilement inflammables. Surveillez toujours la batterie pendant la charge.
- - Laissez toujours refroidir la batterie avant de la rebrancher sur le chargeur.
- - La température pendant la charge doit être comprise entre 0°C et 40°C.

•

Recyclage de la batterie

- - Ne jetez pas la batterie avec les ordures ménagères. Familiarisez-vous avec les réglementations locales en matière d'élimination des déchets et éliminez la batterie et, le cas échéant, le véhicule en conséquence.

GUIDE DE DÉPART

EN AVANT

Tirez la gâchette vers l'arrière pour avancer.

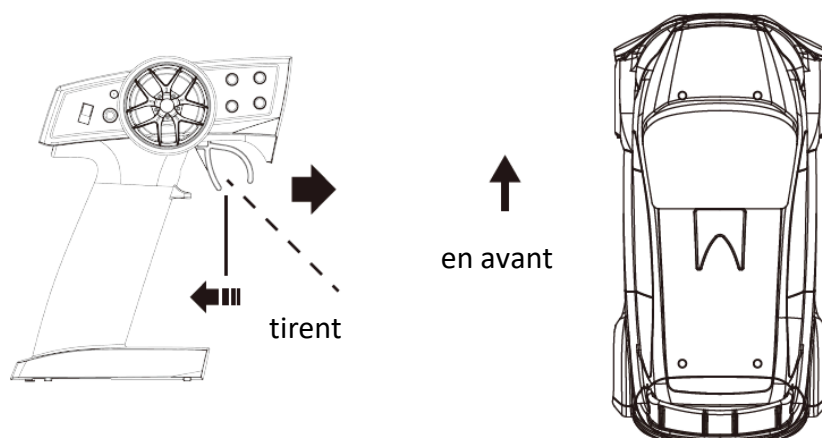

EN ARRIÈRE

Pousser l'accélérateur (trigger) vers l'avant pour freiner et reculer

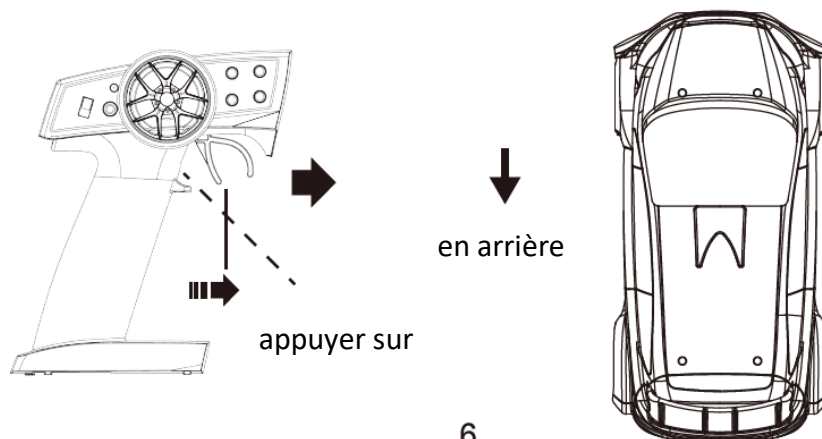

GAUCHE GUIDE

Tournez le volant vers la gauche pour braquer à gauche

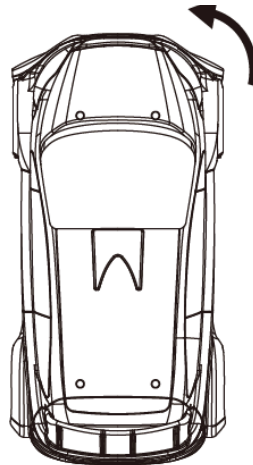
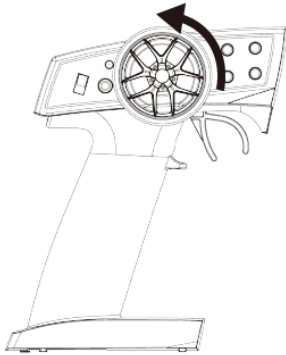

VERS LA DROITE

Tournez le volant vers la droite pour braquer vers la droite

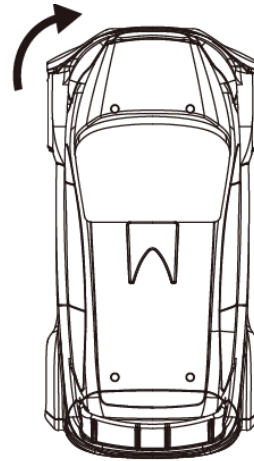
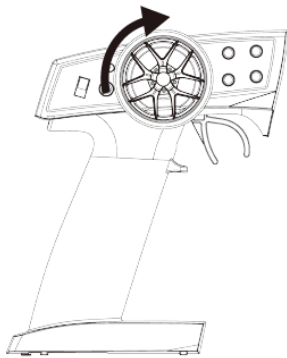

FINE TUNING

Pour ajuster la rectitude, utilisez les boutons ST TRIM.

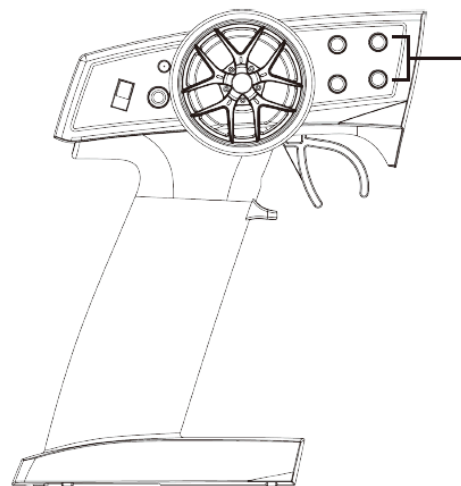

Fine Tuning à droite

Fine Tuning à gauche

Faites de l'exercice ! Dessinez un parcours avec des cônes ou des bouteilles pour vous entraîner. Essayez de rouler vite en ligne droite et de freiner dans les virages.

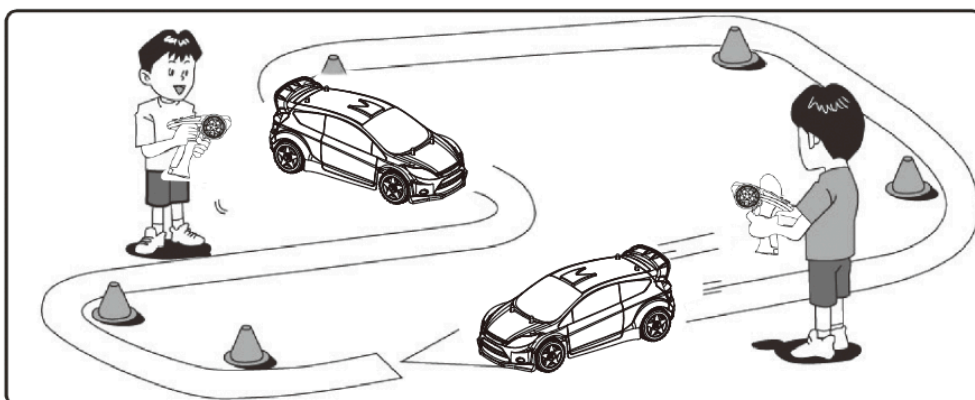

MAINTENANCE

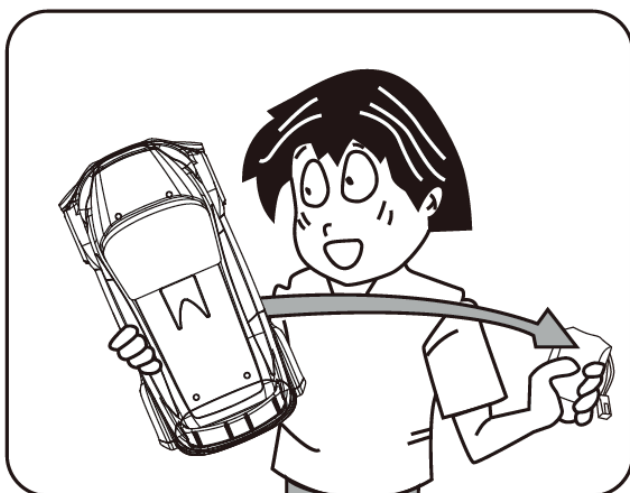

Retirer la batterie du véhicule lorsqu'elle n'est pas utilisée

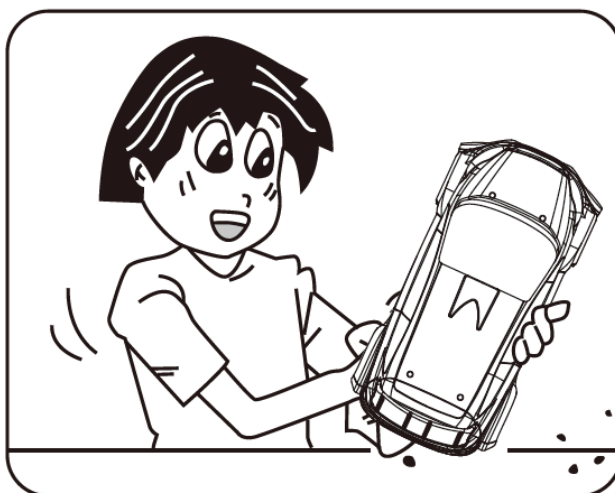

Enlever le sable, la poussière et la saleté

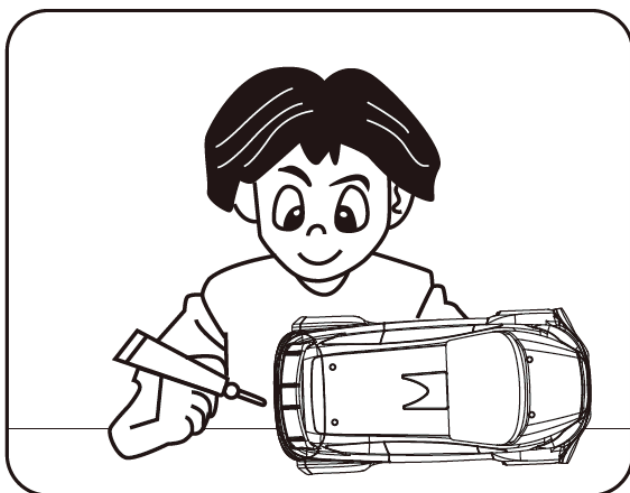

Veuillez entretenir toutes les pièces métalliques avec des produits d'entretien/de l'huile pour éviter la rouille (non compris dans la livraison).

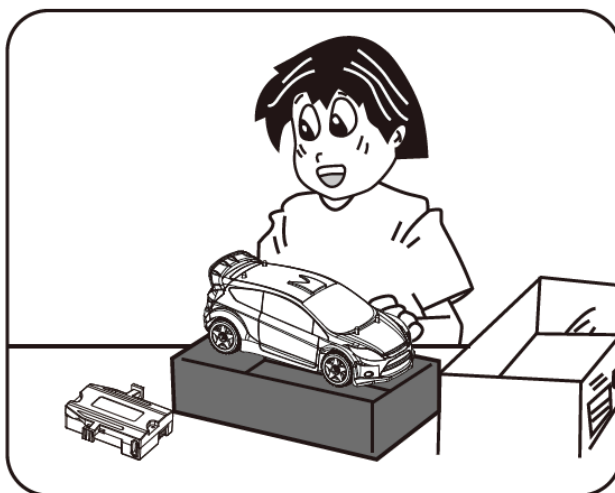

Stockez le véhicule et la batterie séparément.

PROBLÈME ET SOLUTIONS

Problème	Raison	Solution
Les roues ne peuvent pas tourner	L'interrupteur marche/arrêt n'est pas encore allumé	Allumez la télécommande et le véhicule
	Batterie vide	Remplacer ou charger la batterie
	Pas de connexion	Procédez à l'appairage entre la télécommande et le véhicule
Le véhicule s'arrête tout simplement	Batterie vide	Remplacer ou charger la batterie
La LED d'alimentation de la télécommande clignote	Batterie vide	Remplacer ou charger la batterie
Le véhicule ralentit	Batterie vide	Remplacer ou charger la batterie
Le véhicule ne va pas tout droit	Fine-tuning non effectué	Effectuez le réglage fin à l'aide des boutons

Mode d'emploi

- Ne laissez pas la batterie sans surveillance pendant la charge ou la décharge.
- Ne chargez que sur une surface ignifuge.
- Ne modifiez pas les connecteurs ou la batterie.
- Chargez la batterie dans un endroit bien ventilé, à l'écart des personnes et des matières combustibles.
Si la batterie présente des valeurs suspectes pendant la charge ou la décharge,
- comme une surchauffe, une ventilation ou une fuite, débranchez immédiatement la batterie et rangez-la dans un conteneur dans un endroit sûr, à l'écart des personnes et des matières combustibles.
- Cessez immédiatement d'utiliser la batterie si elle a été endommagée par un accident, etc. et rangez-la dans un endroit sûr, à l'écart des personnes et des matières combustibles.
- Les piles peuvent devenir chaudes pendant l'utilisation. Soyez prudent lors de la manipulation.

Conditions de garantie

En achetant et en utilisant votre produit Absima, vous acceptez les conditions de garantie de Absima GmbH.

La garantie ne s'applique qu'aux défauts matériels et/ou fonctionnels déjà présents au moment de l'achat du produit.

Exclus de la garantie:

Dommmages causés par une utilisation incorrecte

- Dommages dus à la négligence d'un devoir de diligence
- Dommages dus à des erreurs de manipulation et d'entretien
- dégat des fluids

Veuillez signaler les demandes de garantie à votre revendeur.

S'il est nécessaire de retourner votre produit, veuillez joindre votre preuve d'achat et une description détaillée du défaut à l'envoi.

Nous avons également besoin de vos coordonnées complètes (lisibles). L'envoi direct au service après-vente d'Absima GmbH

nécessite l'accord préalable. Vous pouvez le faire par téléphone au +49 911 65084130 ou par e-mail à service@absima.com

Les frais d'expédition sont à la charge de l'expéditeur. Les colis non gratuits ou payants ne seront pas acceptés.

Chaque cas de garantie reçu est d'abord vérifié par notre département de service pour la recevabilité. Les plaintes qui ne

Sont pas couvertes par la garantie peuvent entraîner des frais d'inspection. Les réparations ou services qui ne sont pas

Couverts par la garantie seront facturés à l'avance.

Clause de non-responsabilité

Comme Absima GmbH ne peut à aucun moment contrôler le respect du mode d'emploi ainsi que le fonctionnement et les conditions d'utilisation du produit, Absima GmbH n'assume aucune responsabilité pour les dommages, coûts, pertes résultant d'une mauvaise manipulation et/ou d'une mauvaise utilisation ou de toute autre manière y étant liée. Dans la mesure permise par la loi, l'obligation de payer des dommages-intérêts, pour quelque raison légale que ce soit, sera limitée à la valeur de la facture du produit Absima impliqué dans l'événement. Ceci ne s'applique pas dans la mesure où nous devons assumer une responsabilité illimitée en raison de dispositions légales obligatoires ou de négligence grave.

Déclaration de conformité

Le fabricant déclare par la présente que le produit est conforme aux exigences essentielles et aux autres dispositions pertinentes de la directive européenne.

La déclaration de conformité peut être consultée à l'adresse suivante

<https://wp.absima.com/en/downloads/erklaerungen/>

ou peut être consulté sous

Absima GmbH – Gibitzenhofstrasse 127a/RG – 90443 Nuremberg, Allemagne

peut être demandée.



Élimination

Les déchets d'équipements électroniques sont une matière première et ne doivent pas être jetés avec les déchets ménagers.

Si le produit a atteint la fin de sa durée de vie utile, jetez-le dans vos points de collecte locaux conformément aux

règlementations légales en vigueur. L'élimination avec les ordures ménagères ou au détriment de l'environnement est interdite.

Important ! Retirez les piles ou les accumulateurs avant de les jeter. Un système de reprise séparé s'applique aux batteries et

aux batteries rechargeables.

En vous débarrassant correctement de vos vieux appareils électroménagers, vous contribuez de manière importante à la protection de l'environnement.

Absima GmbH

Gibitzenhofstraße 127 a / RG

90443 Nürnberg, Allemagne

Phone: +49 911 65084130 / Fax: +49 911 65084140

www.absima.com

Sous réserve de modifications techniques, de conception et d'équipement.



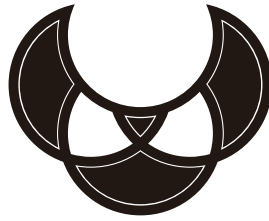

ABSiMA

**Absima GmbH
Gibitzenhofstr. 127a RG
90443 Nürnberg
Germany**

Web: www.absima.com