

RAPIDCAT

ANLEITUNG

ART.: DPB0004



DPOWER®

↘ SICHERHEITSHINWEISE

WARNUNG: Lesen Sie die gesamte Montageanleitung, um sich vor dem Betrieb mit den Produktfunktionen und Sicherheitshinweisen vertraut zu machen.

Als Benutzer dieses Produkts sind ausschließlich Sie für einen Betrieb verantwortlich, der weder Sie selbst noch andere gefährdet, bzw. der weder das Produkt noch Eigentum anderer beschädigt.



KEIN SPIELZEUG!
NICHT FÜR KINDER UNTER
14 JAHREN GEEIGNET

- Halten Sie stets einen Sicherheitsabstand in alle Richtungen zu Ihrem Modell ein, um Kollisionen und Verletzungen zu vermeiden. Dieses Modell wird über ein Funksignal gesteuert. Funksignale können von außerhalb gestört werden, ohne dass Sie darauf Einfluss nehmen können. Störungen können zu einem vorübergehenden Verlust der Steuerungskontrolle führen.
- Dieses Modell ist in der Lage, bei einem Zusammenstoß Sach- und schwere Personenschäden zu verursachen. Fahren Sie Ihr Boot verantwortungsbewusst, halten Sie Abstand zu Menschen, Booten in Originalgröße und Wildtieren.
- Befolgen Sie die Anweisungen und Warnungen für dieses Produkt und jedwedes optionales Zubehörteil (Ladegeräte, wieder aufladbare Akkus etc.) stets sorgfältig.
- Halten Sie sämtliche Chemikalien, Kleinteile und elektrische Komponenten stets außer Reichweite von Kindern.
- Betreiben Sie Ihr Modell niemals mit schwachen Senderbatterien.
- Verwenden Sie nur vollständig aufgeladene Akkus.
- Behalten Sie den Sender stets eingeschaltet, wenn das Modell eingeschaltet ist.
- Entfernen Sie stets die Batterien, bevor Sie das Modell auseinandernehmen.
- Halten Sie bewegliche Teile stets sauber.
- Halten Sie die Teile stets trocken.
- Betreiben Sie das Modell niemals mit beschädigter Verkabelung.
- Berühren Sie niemals sich bewegende Teile.
- Sollte das Modell auf dem Wasser stehenbleiben, begeben Sie sich nicht in Gefahr, um das Modell zu bergen.
- Begeben Sie sich nicht in unbekannte Gewässer!

↘ HINWEISE ZUM UMWELTSCHUTZ

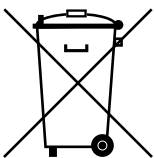

Dieses Produkt darf nicht mit anderem Abfall entsorgt werden. Stattdessen obliegt es dem Benutzer, das Altgerät an einer designierten Recycling-Sammelstelle für elektrische und elektronische Geräte abzugeben. Die getrennte Sammlung und Wiederverwertung Ihres Altgeräts zum Zeitpunkt der Entsorgung hilft Rohstoffe zu sparen und sicherzustellen, dass bei seinem Recycling die menschliche Gesundheit und die Umwelt geschützt werden. Weitere Informationen, wo Sie Ihr Altgerät zum Recycling abgeben können, erhalten Sie bei Ihrer lokalen Kommunalverwaltung, Ihrem Haushaltsabfall Entsorgungsdienst oder bei der Verkaufsstelle Ihres Produkts.

↘ KONTAKT

D-POWER MODELLBAU
Inhaber Horst Derkum
Sürther Straße 92-94
50996 Köln, Deutschland



+49 -221 346 641 57



info@d-power-modellbau.com



+49 -221 230 296



www.d-power-modellbau.com

↘ EINLEITUNG

Vielen Dank, dass Sie sich für dieses Segelboot von D-Power entschieden haben. Diese Anleitung dient dazu, um Ihr RC-Boot sicher vorzubereiten, zu betreiben und zu warten. Lesen Sie diese Anleitung gründlich durch, bevor Sie das D-Power Segelboot in Betrieb nehmen.

↘ HINWEIS

Das Modell ist ausschließlich für den Einsatz in Süßwasser ausgelegt.
Das Modell darf nicht in Salzwasser betrieben werden!



↘ LIEFERUMFANG

- 1 = Vormontierter Rumpf mit Servos, Empfänger und Batteriebox
- 2 = Vormontiertes Mast und Segel-Set
- 3 = 2.4GHz 2 Kanal Sender
- 4 = PVC Aufkleber / Lukendeckel
- 5 = Schaumstoffplatten selbstklebend
- 6 = Modellständer
- 7 = abnehmbare Kiele

↘ SPEZIFIKATIONEN

LÄNGE	400 MM
BREITE	225 MM
GESAMTHÖHE	710 MM
MASTHÖHE	565 MM
GESAMT-SEGELFLÄCHE	7,9 DM ²
GEWICHT	360 G

↘ WIRD BENÖTIGT

4X AA BATTERIEN FÜR DEN SENDER

3X AAA BATTERIEN FÜR DAS MODELL

KREUZSCHRAUBENDREHER



➤ GRUNDLEGENDE FACHBEGRIFFE



↘ VORBEREITUNG DES SENDERS



1. Sender mit Batterien bestücken

Die 4 Stück AA Batterien (nicht im Lieferumfang enthalten) in den Sender einsetzen. Dafür den Deckel auf der Unterseite des Senders aufschieben, die Batterien wie abgebildet einsetzen und Deckel wieder schließen.

Hinweis: Der Sender ist nicht Wassergeschützt und darf daher nicht in Kontakt mit Wasser kommen.

↘ MONTAGE DES BOOTSSTÄNDERS



Diese abgebildeten Teile werden für die Montage des Modellständers benötigt.



Die beiden Rohre in eins der beiden Seitenteile einstecken und dann das andere Seitenteil wie abgebildet aufstecken.



Die Schaumstoffplatten wie abgebildet auf die Auflageflächen des Modellständers kleben. Diese schützen das Modell vor Kratzern.



Fertig montierter Modellständer.

↘ MONTAGE DES MODELLS



Den Rumpf mit der Unterseite nach oben auf den Modellständer legen.



Die beiden Kiele wie abgebildet einstecken und darauf achten, dass diese bündig mit dem Rumpf sind. Die Einbaurichtung der Kiele beachten.



Den Rumpf für die nächsten Montage Schritte wie abgebildet auf den Modellständer legen.



Den Mast des fertig montierten Segels in die Masthalterung am Rumpf stecken.

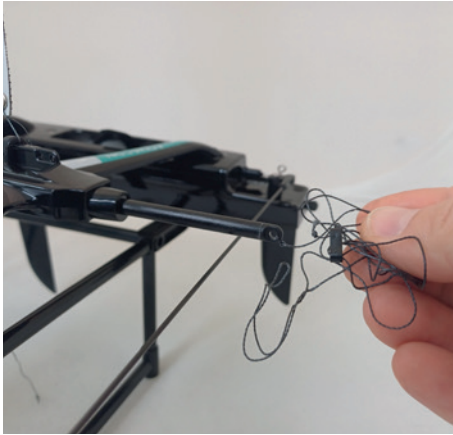

Die Leine am hinteren Ende des Holms nehmen und die Schlaufe oben am Mastkopf-ausleger einhängen.

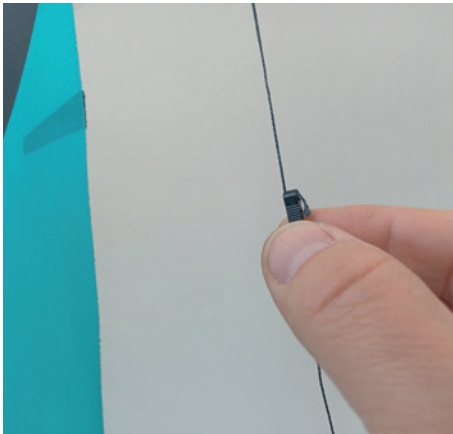
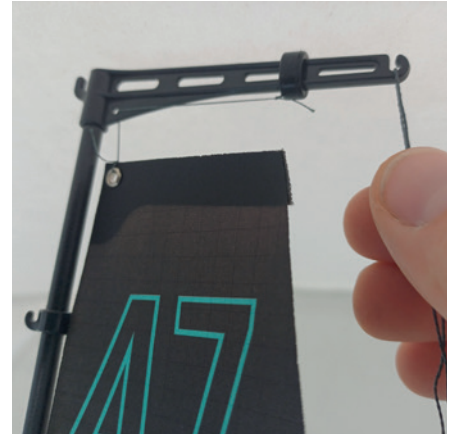

Mit dem Seilspanner die Leine straffziehen.



Die Leine am vorderen Ende des Holms nehmen und die Schlaufe oben am Mastkopf einhängen.

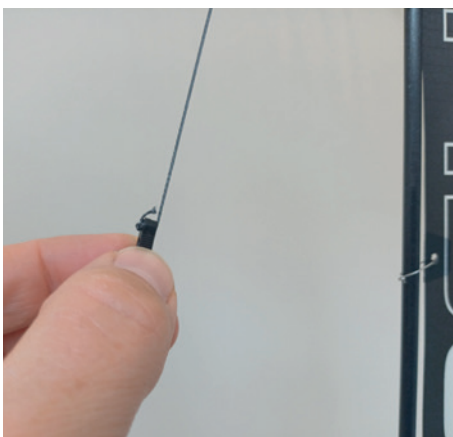
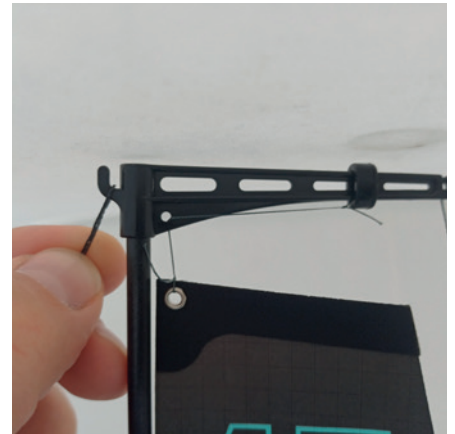

Mit dem Seilspanner die Leine straffziehen.





Die Schlaufe der oberen Leine vom Vorsegel in die Aufnahme oben am Mast einhängen.

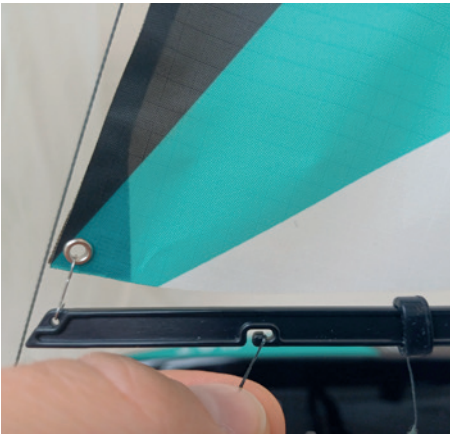
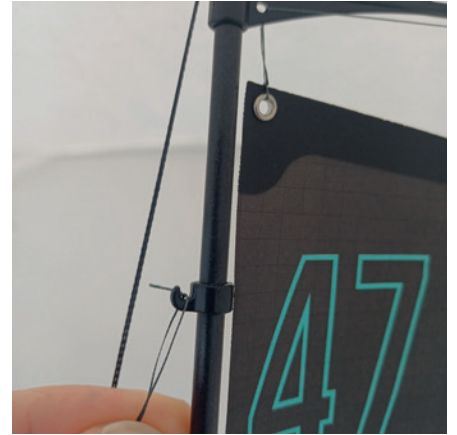

Auf dem vorderen Holm befindet sich eine Silikonring mit einer Leine. Die Schlaufe der Leine von vorne nach hinten durch den vorderen Haltering am Holm ziehen und dann am Ausleger des Vorsegels einhängen.

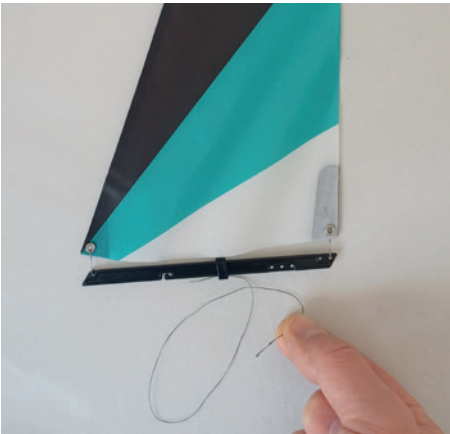
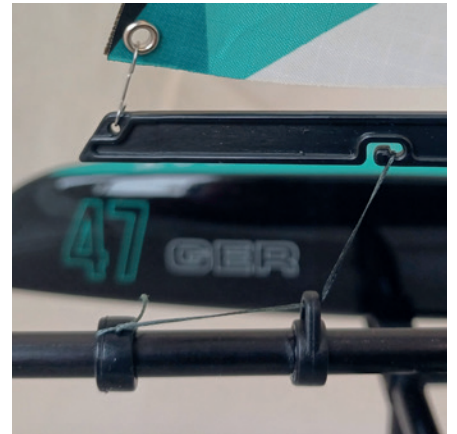

Die Leine des Vorsegel-Auslegers durch den hinteren Haltering am Holm von vorn nach hinten ziehen. Danach die Leine durch die Öse am Deck führen und dann die Schlaufe der Leine hinten in den Hacken einhängen.

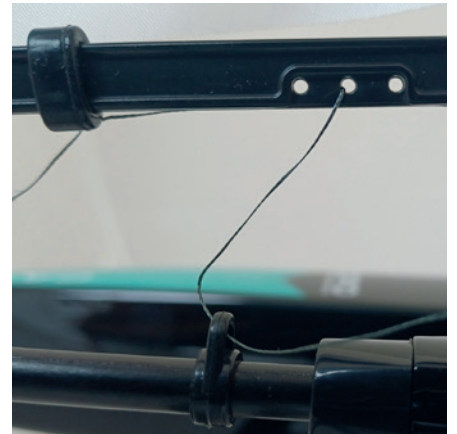



Die Leine des Hauptsegel-
Auslegers erst durch die Öse
am Deck in der Mitte und
danach durch die Öse am
Deck vorne links ziehen. Die
Schleife der Leine hinten in
den Hacken einhängen.

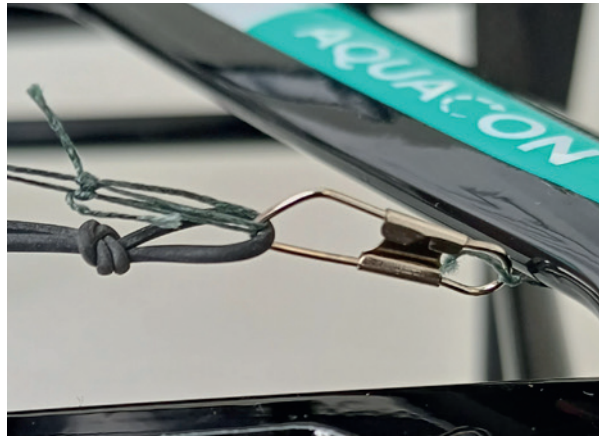

Durch verschieben der beiden Silikonringe am
Hauptsegel-Ausleger das Maß von 15mm ein-
stellen.

↘ BATTERIEN IM MODELL EINSETZEN



Die drei AAA Batterien in die entsprechende Halterung rechts im Rumpf einlegen. Beim einlegen der Batterien auf die richtige Polung achten! Die eingesetzten Batterien gegen verrutschen mit dem Klettverschluss sichern.

↘ SENDER UND MODELL BINDEN (BINDING)



Der Sender verbindet sich nach dem einschalten automatisch sobald das Modell eingeschaltet wird. Es gibt keinen „Bind“ Knopf.

Vor dem einschalten des Senders den linken Steuerknüppel nach unten schieben, erst dann den Sender einschalten. Sobald der Sender eingeschaltet ist, warten bis die LED blinkt und ein „Beep“ zuhören ist. Jetzt das Modell am Schaltergestänge einschalten. Die LED leuchtet konstant und ein „Beep Beep“ ist zuhören wenn der Verbindungsvorgang erfolgreich durchgeführt wurde. Das Modell ist nun betriebsbereit.



Hinweis: Der Sender muss immer zuerst eingeschaltet werden. Beim verbinden des Senders mit dem Modell sollte kein weiterer Sender in unmittelbarer Nähe sein.

↘ KONTROLLE DER STEUERFUNKTIONEN

1. Sender und Modell einschalten.

2. Die Segelverstellung erfolgt mit dem linken Steuerknüppel. Wenn der linke Steuerknüppel in der unteren Position ist, muss das Vorsegel und Hauptsegel wie abgebildet die Position „A“ einnehmen. Wenn der linke Steuerknüppel in der oberen Position ist, muss das Vorsegel und Hauptsegel wie abgebildet die Position „B“ einnehmen. Mit den linken „TRIM“ Knöpfen kann die Mittelposition der Segel verstellt werden.

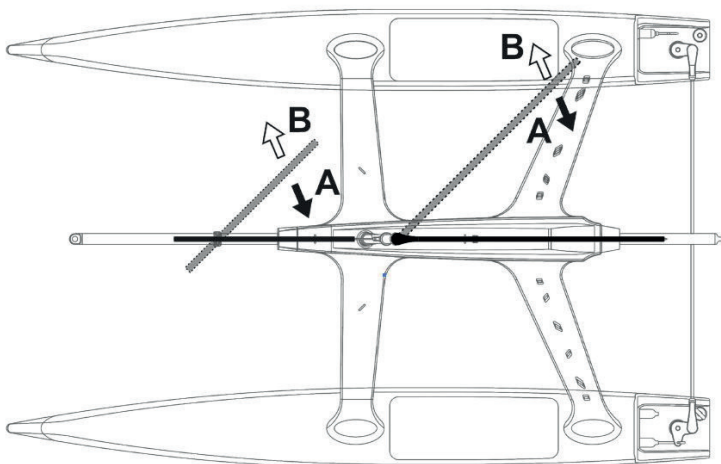
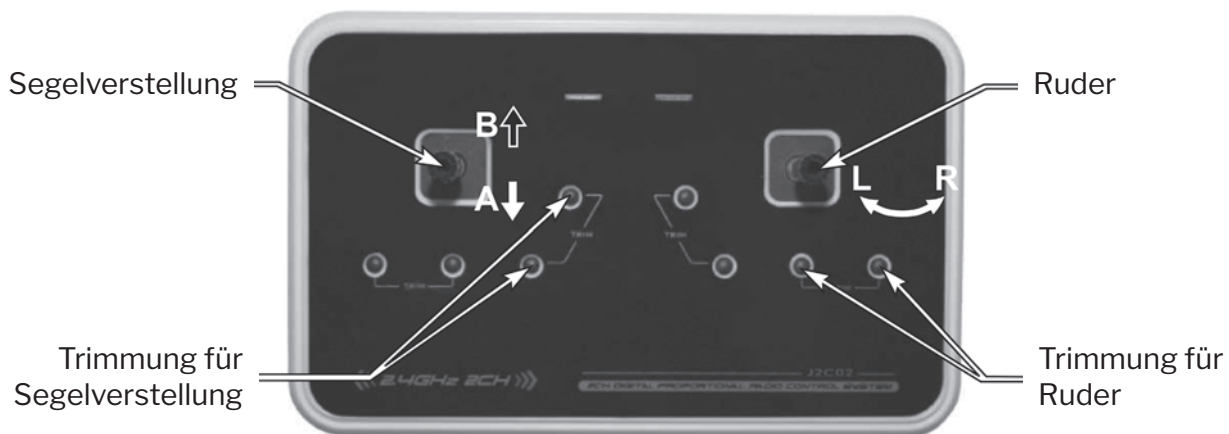

3. Das steuern der Ruder erfolgt mit dem rechten Steuerknüppel. Wenn der rechte Steuerknüppel nach links bewegt wird, muss wie abgebildet das Ruder am Heck des Rumpfes sich ebenfalls nach links bewegen. Wenn der rechte Steuerknüppel nach rechts bewegt wird, muss wie abgebildet das Ruder am Heck des Rumpfes sich ebenfalls nach rechts bewegen. Mit den rechten „TRIM“ Knöpfen kann die Mittelposition der Ruder verstellt werden.

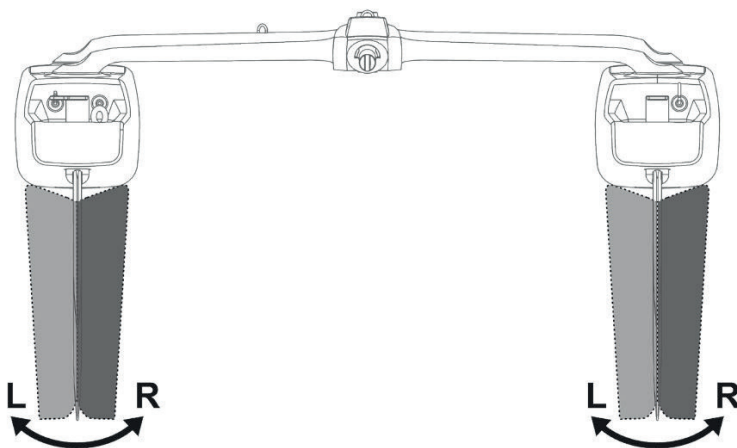



Den Silikonring am Hauptsegel-Ausleger verschieben, sodass der Ausleger des Hauptsegels exakt parallel zur Rumpfmittelachse steht.



Den Silikonring am Vorsegel-Ausleger verschieben, bis der Abstand zwischen dem Ende des Auslegers und dem Hauptmast 15-20 mm beträgt.

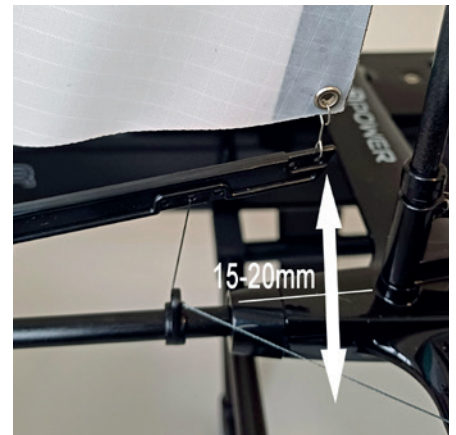

Beide Lukendeckel auf die Öffnungen am Rumpf kleben.



↘ SMART SAIL CONTROL

Die Smart Sail Control ist eine intelligente Segelsteuerung die das Kentern-Risiko minimiert.

Wenn das Boot einen gefährlichen Neigungswinkel bei Windböen erreicht, lässt das integrierte Smart Sail Control automatisch die Segel los und das Boot kehrt in die richtige Position zurück.

FAHREN MIT DEM MODELL

Im Gegensatz zu Motorbooten, können Segelboote ausschließlich die Windkraft zur Fortbewegung nutzen. Je nach Kurs und Windrichtung sind die Ruder- und Segelstellung dabei entscheidend. Die nachfolgende Grafik gibt eine Hilfestellung, wie das Fahren mit einem Segelboot funktioniert.

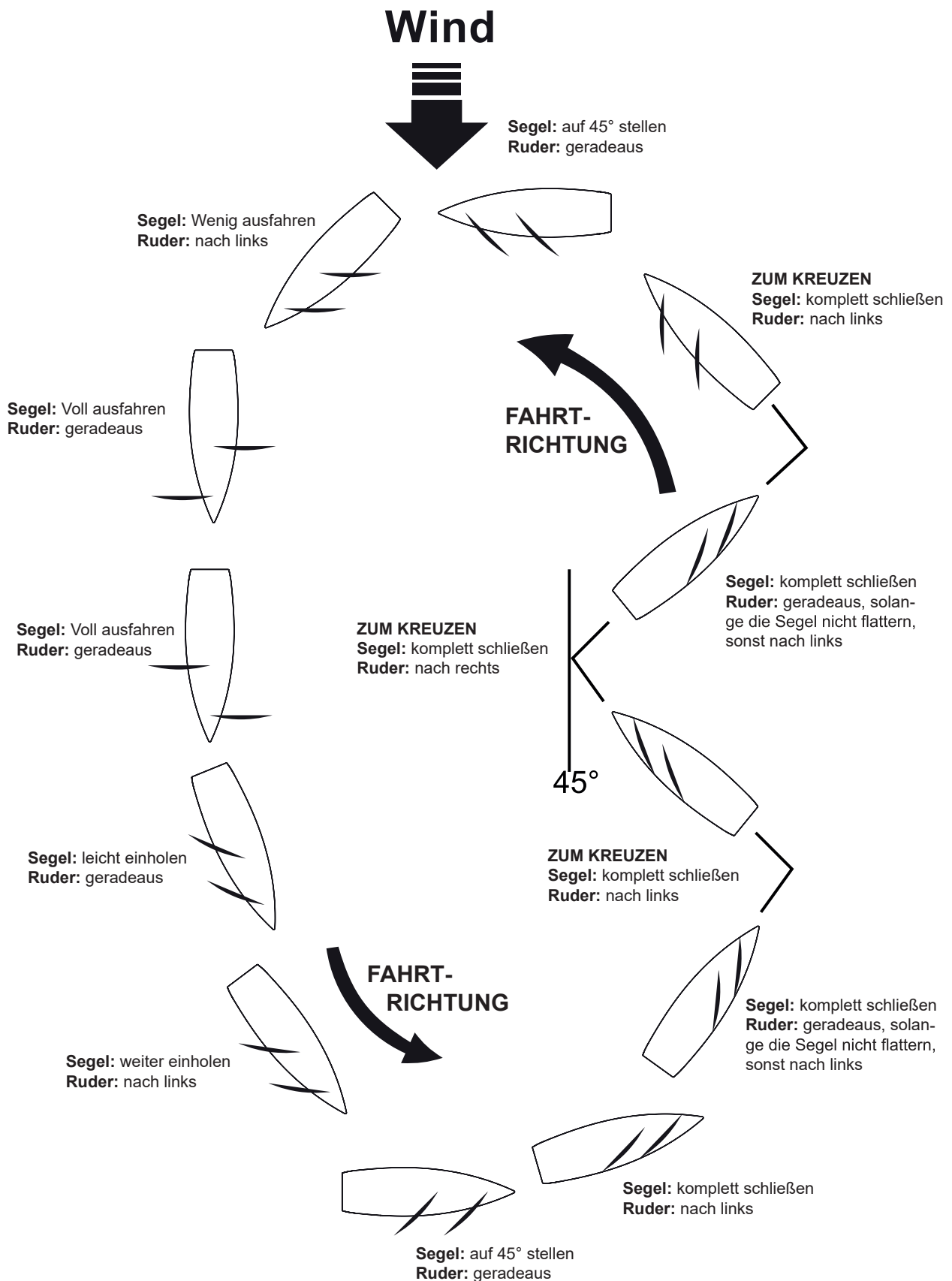

↘ AUSSCHALTEN DES MODELLS



1. Das Modell am Schaltergestänge ausschalten.
2. Nach dem das Modell ausgeschaltet ist, kann der Sender ausgeschaltet werden.

Hinweis: Es muss immer erst das Modell ausgeschaltet werden bevor der Sender Ausgeschaltet wird.

↘ LAGERN DES MODELLS

Zum Lagern des Modells wie des Senders alle Batterien entfernen.

↘ ERSATZTEILE

Art. Nr.	Bezeichnung
DPB0004.1	D-Power RapidCat - Lukendeckel (links + rechts)
DPB0004.2	D-Power RapidCat - Edelstahlführungsteile für Baumbefestigung
DPB0004.3	D-Power RapidCat - Großsegel Luff-Ringe und Segelbefestigungshaken
DPB0004.4	D-Power RapidCat - Mast, Ausleger und Beschlagsatz
DPB0004.5	D-Power RapidCat - ABS-Balken-Satz
DPB0004.6	D-Power RapidCat - Mittelholm und Kunststoffbeschlagsatz
DPB0004.7	D-Power RapidCat - ABS Ruder und Ruderanlenkungssatz
DPB0004.8	D-Power RapidCat - Servo- und Batteriekastenhalterung
DPB0004.9	D-Power RapidCat - Batteriekasten für 3pcs AAA
DPB0004.10	D-Power RapidCat - Schubstange mit Gummibalg
DPB0004.11	D-Power RapidCat - Schalter + Stange mit Gummibalg und Schalteranschluss-Set
DPB0004.12	D-Power RapidCat - Modellständer
DPB0004.13	D-Power RapidCat - 6cm langer Silikonschlauch (3*5)
DPB0004.14	D-Power RapidCat - Segel- und Ruder-Servo
DPB0004.15	D-Power RapidCat - linker & rechter Rumpf (schwarz lackiert, ohne Sticker)
DPB0004.16	D-Power RapidCat - ABS-Kiel
DPB0004.17	D-Power RapidCat - Haupt- und Focksegelsatz
DPB0004.18	D-Power RapidCat - J2C02 Empfänger 2.4GHz
DPB0004.19	D-Power RapidCat - 5m Tarkelgarn 0,11mm
DPB0004.20	D-Power RapidCat - 1m Gummiband
DPB0004.21	D-Power RapidCat - 5m Tarkelgarn 0,4mm
DPB0004.22	D-Power RapidCat - Klemmschieber
DPB0004.23	D-Power RapidCat - Gummistopfen
DPB0004.24	D-Power RapidCat - Klettgurt für Batteriekasten
DPB0004.25	D-Power RapidCat - Gummikappe für Windenleine



© 2023

 **POWER**[®]

d-power-modellbau.com

D-Power[®] Modellbau | Inhaber Horst Derkum
Sürther Str. 92-94 | 50996 Köln
Deutschland