

Nordstrand

Trawleryacht-Modell für Elektroantrieb



Bauvorbereitungen

Überprüfen Sie zunächst den Baukasten auf Vollständigkeit. Er sollte enthalten:

- | | |
|-------------------------|--|
| 2 Bauplanbogen | 1 ABS-Flying Bridge 44 |
| 1 Bauanleitung | 2 ABS-Stützwände 45 |
| 1 Haftfolie | 1 ABS-Tiefziehtafel 1 mit 17 Teilen |
| 1 ABS-Rumpf 1 | 1 ABS-Tiefziehtafel 2 mit 28 Teilen |
| 1 ABS-Deck 9 | 1 ABS-Laserplatte mit diversen Teilen |
| 1 ABS-Bugverstärkung 10 | 1 ABS-Laserplatte mit 18 Fensterrahmen |
| 1 ABS-Kajüte 32 | 1 PVC-Laserplatte mit 18 Fensterscheiben |
| 1 ABS-Salon 33 | 1 Sperrholz-Laserplatte |
| 1 ABS-Steuerhaus 35 | 1 Beutel Leisten und Drähte |
| 1 ABS-Sonnendeck 38 | 1 Beutel Kleinteile |
| 1 ABS-Steuerhausdach 43 | |

Außer diesen im Baukasten enthaltenen Teilen benötigen Sie zur fahrfertigen Herstellung Ihrer Nordstrand noch die folgenden Artikel, die zum Teil sicherlich schon in Ihrer Werkstatt vorhanden sind:

- 1 Tube UHU allplast, Bestell-Nr. 48410,
- 1 20 g Flasche Rokat hot Sekundenkleber dünn, Bestell-Nr. 44050
- 1 Packung UHU acrylit, Bestell-Nr. 48315,
- Porenfüller und Kunstharzlack oder Auto-Sprühlack in weiß, drei Grüntönen, orange, rot, braun, hellgrau, dunkelgrau und schwarz,
- 1 Elektromotor MAX Power 600 für 6 Volt-Betrieb, Bestell-Nr. 42124,
oder Getriebemotor MAX Gear 2,5:1 für 12 Volt-Betrieb, Bestell-Nr. 42275
- 1 Satz Entstörkondensatoren, Bestell-Nr. 42128,
- 1 Beutel Schalllitze, 2 Beutel Flachkupplungen, 1 Beutel Flachsteckhülsen, 2 Blei-Akkus 6 V/3 Ah,
- 1 Zweikanal-Fernsteuerung, 1 elektronischer Fahrregler (z.B. 67051) oder Fahrschalter.

Haben Sie alles zusammen, sollten Sie sich zunächst mit der Konstruktion der Nordstrand vertraut machen. Das geht am einfachsten, wenn Sie dabei gleichzeitig die einzelnen Teile einbaufertig vorbereiten. Trennen Sie zunächst an Hand der Skizzen 1 und 2 auf den folgenden Seiten die Ränder von den einzelnen Tiefziehtteilen ab, schneiden Sie dann die Öffnungen aus und trennen Sie schließlich die Teile aus den Tiefziehtafeln, den ABS- und PVC-Stanztafeln und dem Sperrholz-Stanzbrettchen heraus. Verputzen Sie die Ränder und bohren und sägen Sie die folgenden Löcher und Aussparungen

Rumpf 1	- ein 4 mm-Loch für Ruderkoker 5,
RC-Grundplatten 17	- je zwei 3 mm-Löcher für Schrauben 18 sowie Aussparungen und Befestigungslöcher entsprechend Ihrer RC-Anlage,
Motorträger 20	- vier 2 mm Löcher für Befestigungsschrauben 24
Kajüte 32	- vier 2 mm-Löcher für Handläufe 110, - sechzehn 2 mm-Löcher für Haltegriffe 108, - zwei 3 mm-Löcher für Drucklüfter log, - 4 Fensteröffnungen,
Salon 33	- 8 Fensteröffnungen,
Steuerhaus 35	- 5 Fensteröffnungen,
Sonnendeck 38	- vier 1 mm-Löcher für Augbolzen 121, - zwölf 2 mm-Löcher für Stützenfüße 122,
Steuerhausdach 43	- ein 2 mm-Loch für Nebelhorn 123,
Windengehäuse 53	- ein 2 mm-Loch für Funktionshebel 57, - zwei 3 mm-Löcher für Welle 54,
Flaggenstockhalter 63	- ein 3 mm Loch für Flaggenstock 62,
Treppenstufen 65 + 79	- je zwei 2 mm-Löcher für Handläufe 64 und 77,
Gashebelkonsole 84	- ein 1-5 mm-Loch für Gashebel 85,
Steuerradkonsole 87	- ein 3 mm-Loch für Steuerrad 88,
Masttopbeschlag 92	- zwei 1 mm-Löcher für Wanten 127,
Badeplattform 106,	- zwei 2 mm-Löcher für Handläufe 64,

Danach sägen Sie an Hand der Stückliste die insgesamt 24 Teile 19, 29, 30, 39 und 135 von der beiliegenden 5 x 5 mm-Kiefernleiste ab.

Beim folgenden Zusammenbau sollten Sie die Klebstoffe wie folgt verwenden, sofern in der Anleitung nicht ausdrücklich etwas anderes angegeben wird:

UHU allplat für ABS und Holz	- für Motorträger, Schanzkleidränder, Feuerlöscher, Fender, Rettungskörper und Rettungsinsel
UHU plus acrylit	- für Ruderkoker, Ruder und Stevenrohr,
Roket Hot-Sekundenkleber	- für sämtliche Heftungen und alle übrigen Teile.

Sekundenkleber kleben um so besser, je sparsamer sie verwendet werden. Richtig angewendet reicht die 20 g Flasche gut für das ganze Modell.

Zum Bau und später zum Transport und zur Aufbewahrung benötigen Sie unbedingt einen Bootsständer, den Sie aus den Bootsträgern A und B und den beiden Verbindungsleisten C herstellen. Die dazu benötigten Werkstoffe sind im Baukasten nicht enthalten, da die Materialstärken jedoch unkritisch sind, können Sie zur Herstellung vermutlich irgendwelche Sperrholz- und Leistenstücke aus der Restekiste Ihrer Werkstatt verwenden.

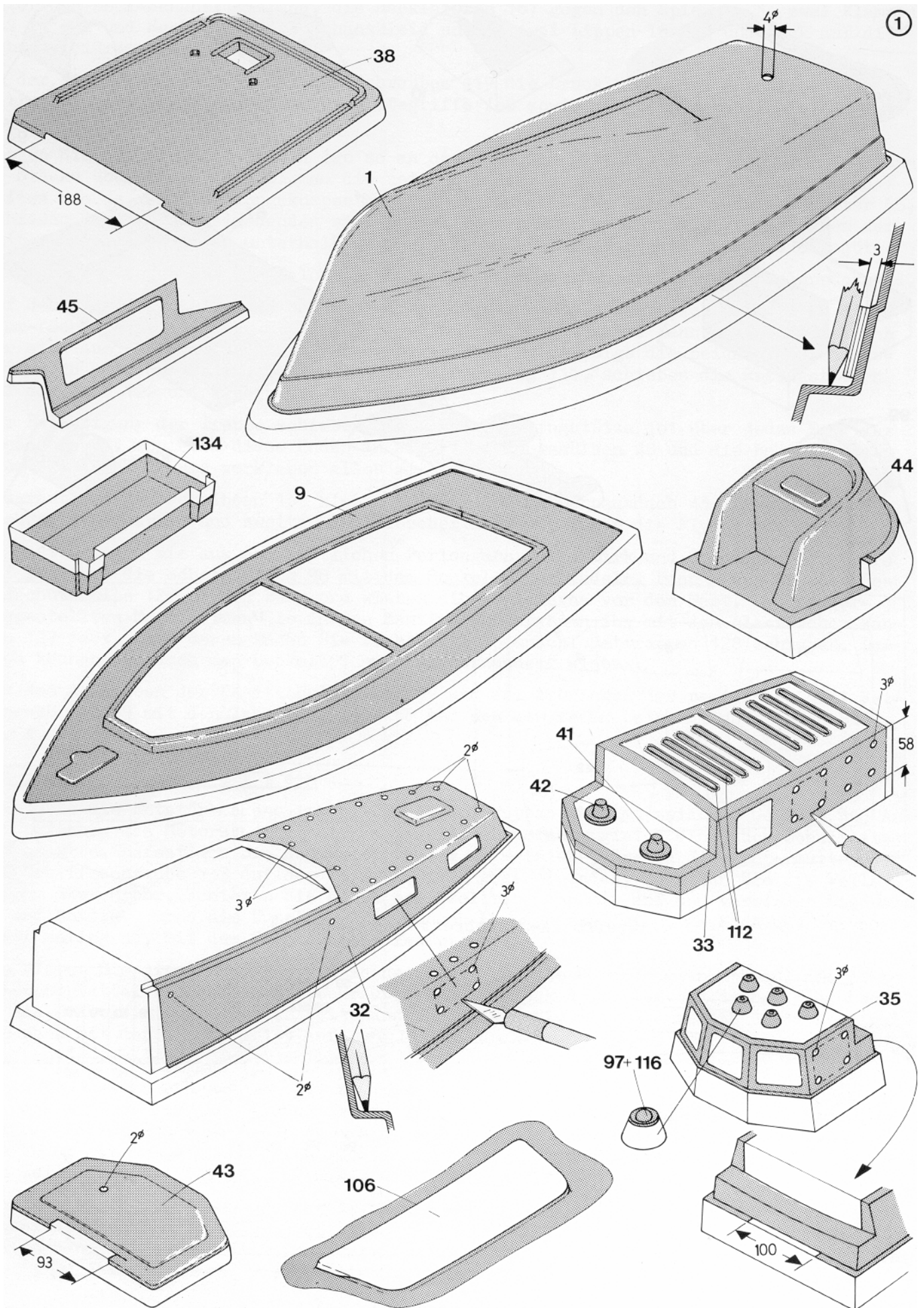

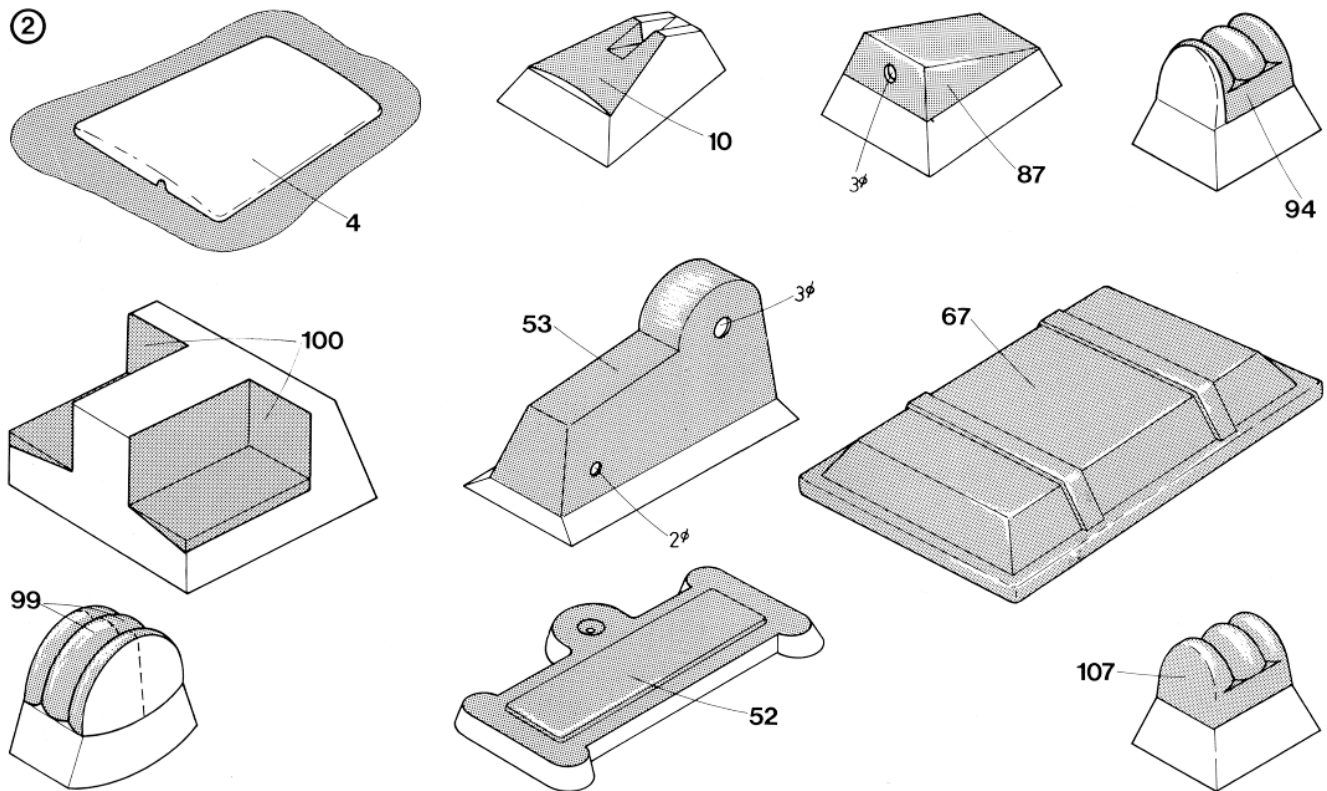

Rumpfbau

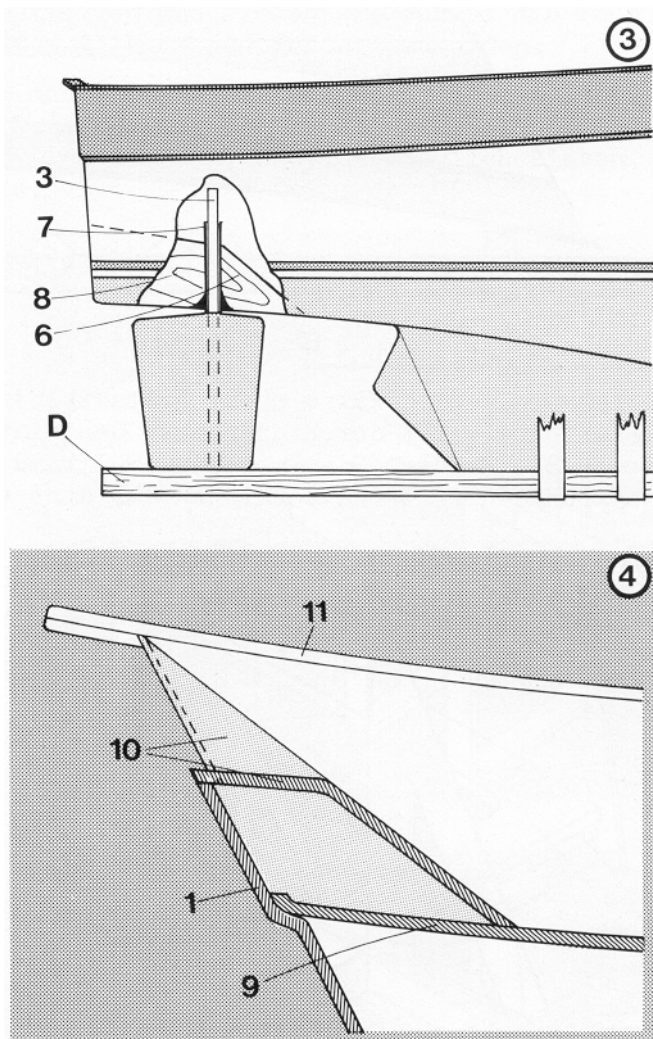

3 Kleben Sie den Achtersteven 2 hinter den Kiel von Rumpf 1 und verspachteln Sie eventuelle Fugen mit UHU plus acrylit. Bohren Sie mit einem 7 mm Bohrer Löcher für das Stevenrohr durch Achtersteven und Kiel.

Legen Sie Ruderschaft 3 in eine Ruderschale 4 und heften ihn fest. Kleben Sie ihn mit reichlich UHU plus acrylit ein und kleben Sie die zweite Schale auf. Nach Aushärtung verputzen Sie das Ruder rundherum.

Heften Sie Ruderkoer 5 in den Rumpf, stecken Sie den Ruderschaft in den Koker und verbinden Sie gemäß Skizze 3 die Unterkanten von Kiel und Ruder mit Hilfsleiste D. Passen und heften Sie Kokerstützen 6 bis 8 ein. Verkleben Sie Kokerstützen und Rumpf mit Sekundenkleber und den Koker mit UHU plus acrylit. Nach Aushärtung entfernen Sie Leiste D und Ruder wieder.

Lackieren Sie Deck 9 dunkelgrau. Legen Sie es in den Rumpf und heften Sie es im Bug, an den Seiten und im Heck fest. Verkleben Sie es sorgfältig und wasserdicht.

Schneiden Sie den Bug gemäß Skizze 5 aus und kleben die Bugverstärkung 10 ein.

Klammern Sie die Schanzkleidränder 11 bis 13 fest, richten Sie sie genau aus und verkleben Sie sie mit dem Rumpf.

Kleben Sie je eine Distanzleiste 14 genau rechtwinklig in Spant 15 und 16 und grundieren und streichen Sie sie zusammen mit den RC-Grundplatten 17, Setzen Sie die

Spanten mit den Distanzleisten im Rumpf zusammen und verkleben sie untereinander und mit dem Rumpf. Schrauben Sie die RC-Grundplatten mit Schrauben 18 auf die Distanzleisten und kleben Sie die Halteleisten 19 gegen die Rumpfwände.

Stellen Sie den Motorträger aus den Teilen 20 bis 22 her und grundieren und streichen Sie ihn zusammen mit Stevenrohrtraverse 29. Lösen Sie das Getriebe vom Motor 23, schrauben Sie es mit Schrauben 24 auf den Motorträger und kleben Sie den mitgelieferten Adapter auf die Getriebewelle.

Schieben Sie Rohrniet 25 auf den Adapter, Passrohr 26 auf den Rohrniet, Welle 27 in das Passrohr und Stevenrohr 28 über die Welle. Setzen Sie alles zusammen in den Rumpf und kleben Sie Motorträger und Stevenrohr sorgfältig ein. Kleben Sie Stevenrohrtraverse 29 ein und nehmen Sie Welle, Passrohr und Rohrniet wieder aus dem Rumpf.

Als nächstes lackieren Sie den Rumpf in den aus dem Deckelbild ersichtlichen Farben oder nach Ihren eigenen Ideen. Wollen Sie Kunstharzlack verwenden, müssen Sie Rumpf und Ruder zunächst mit Nassschleifpapier 600 anschleifen, während vor der Verwendung von Auto-Sprühlack ein Abwaschen mit Benzin zur Entfernung von fettigen Fingerabdrücken ausreicht.

Setzen Sie dann den Rumpf in den Bootsständer, richten Sie ihn genau aus und zeichnen Sie dann, wie in Skizze 6 auf der nächsten Seite gezeigt, mit Anreißblock und weichem Bleistift die Wasserlinie an. Wasserlinie und die einzelnen Farbgrenzen kleben Sie mit elastischem Klebeband (PVC-Isolierband) ab und lackieren dann jede Farbe für sich. Nach jedem Anstrich ziehen Sie den Kleberand sofort ab und lassen den Lack vor dem Abkleben der Ränder des nächsten Anstrichs gründlich durchtrocknen, damit er beim späteren Abziehen der Klebebänder nicht mit abgelöst wird.

⑤

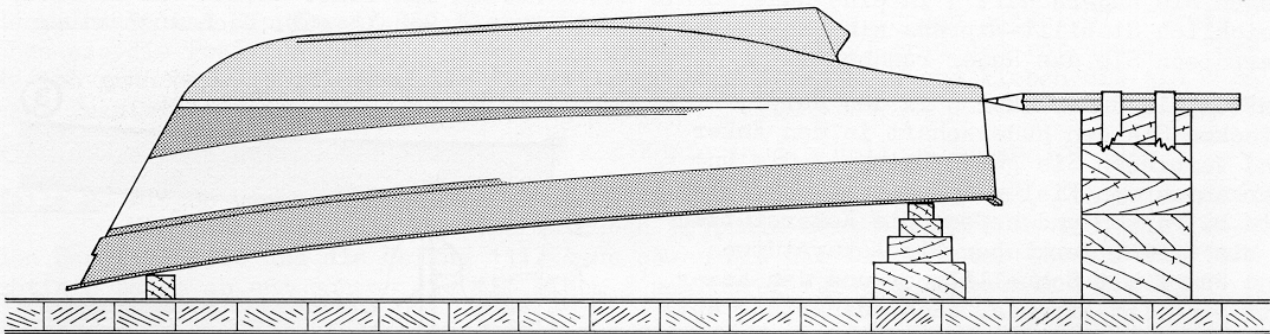

Aufbautenbau

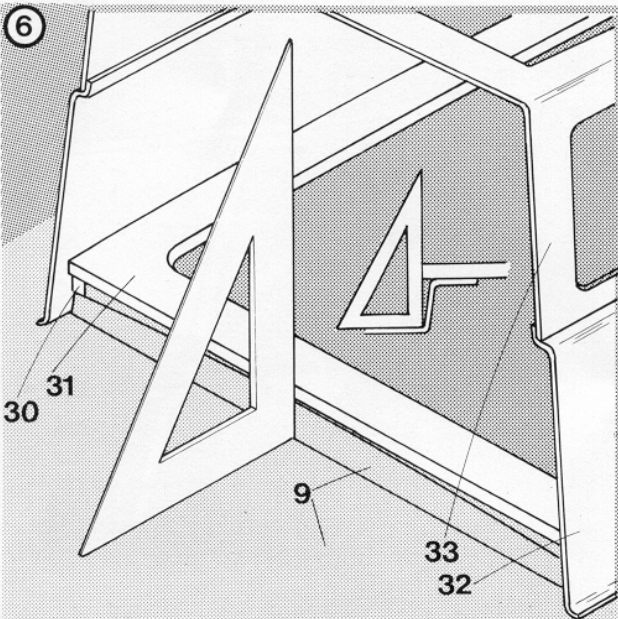

Kleben Sie gemäß Skizze 6 die Distanzklotze 30 unter Aufbautenrahmen 31, legen Sie diesen bündig mit der Hinterkante des hinteren Süllrandes auf den Decksausschnitt und setzen Sie Kajüte 32 am vorderen Süllrand anliegend auf. Heften Sie den Rahmen an vier Punkten fest und verkleben ihn dann vollständig.

Setzen Sie Salon 33 auf die Kajüte, heften Sie ihn an einigen Punkten fest und verkleben Sie ihn dann rundherum.

Kleben Sie Salonrückwand 34, am Aufbautenrahmen anliegend, genau senkrecht ein. Verputzen Sie den Rand bündig mit der Rückwand, verspachteln Sie eventuelle Fugen und streichen Sie dann die Rückwand weiß.

Anschließend setzen Sie Steuerhaus 35 auf und heften und Kleben es so fest, dass zwischen Salonoberseite und Steuerhausrückwand ein etwa 1 mm hoher Spalt zur späteren Aufnahme der Sonnendeck-Vorderkante entsteht.

Streichen Sie nun die Fensterrahmen 36 hellgrau, kleben sie rundherum gleichmäßig überstehend vor die Fensteröffnungen und kleben dann die Fensterscheiben 37 dahinter.

Kleben Sie für jede der zwölf Relingstützen 46 und die vier Wantbeschläge 121 je einen Füllklotz 39 in den um das Sonnendeck 38 laufenden Wulst und füllen Sie die Sockel A mit Abfallholz aus. Dann bohren Sie vier 1 mm-Löcher für die Wantbeschläge und, genau senkrecht, zwölf 2 mm-Löcher für die Stützenfüße 122.

Schneiden Sie die sechs für das Sonnendeck bestimmten Bodenbeläge 40 aus der Haftfolie und kleben Sie sie auf. Bohren Sie ein 10 mm-Loch für den Mast durch das Deck, schieben Sie den Mast hinein, verkleben Sie die Mastfußteile 41 und 42 mit dem Deck und ziehen Sie den Mast wieder heraus.

Schieben Sie nun das Sonnendeck mit seiner Vorderkante in den Spalt zwischen Salonoberseite und Steuerhausrückwand, heften es in der Mitte des Spalts fest und verkleben es dann von unten rundherum mit dem Salon.

Passen Sie Steuerhausdach 43 und Flying Bridge 44 zusammen, verkleben Sie sie miteinander und kleben Sie sie dann zusammen auf Steuerhaus und Sonnendeck. Schneiden Sie die restlichen Bodenbeläge 40 aus und kleben Sie sie auf Flying Bridge und Kajütdach. Schließlich kleben Sie die Stützwände 45 unter die seitlichen Ränder des Sonnendecks.

Die Ausrüstung

- Sie besteht
1. aus Teilen, die zusammengeklebt, verputzt und bemalt werden müssen,
 2. aus Teilen, die einzeln vorbereitet und bemalt werden müssen, und
 3. aus einbaufertig dem Baukasten beiliegenden Teilen.

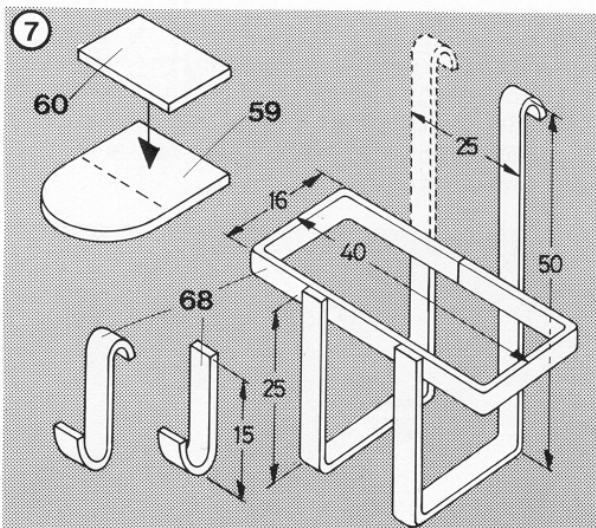

Teile 1. Kleben Sie die zwölf Splinte 47 in die Relingstützen 46 und die auf eine Schaftlänge von 8 mm gekürzten vier Splinte 49 in die Verbindungshülsen 48.

Schneiden Sie aus ABS-Abfall zwei 4 x 140 mm Streifen und biegen Sie daraus die Fenderhalter 50. Kleben Sie die zwölf Fenderhälften 51 zu sechs Fendern zusammen.

Kleben Sie das Windengehäuse 53 auf Sockel 52 und bringen Sie mit Welle 54, Spillkopf 55 und Kettennuss 56 an. Biegen Sie ein 13 mm langes Stück des Funktionshebels 57 rechtwinklig ab und kleben Sie es in das 2 mm Loch des Gehäuses. Schließlich kleben Sie Griff 58 über das Ende des Funktionshebels.

Kleben Sie Stützwandhalter 59 und Distanzstücke 60 nach Skizze 7 aufeinander.

Bringen Sie die Flagge 61 am Flaggenstock an und kleben Sie diesen in das Loch des Flaggenstockhalters 64.

Biegen Sie nach Draufsichtszeichnung und Heckansicht die Handläufe 64 zurecht, streichen Sie sie nebst den Distanzhülsen 66 grau und die Treppenstufen 65 braun.

Lassen Sie die Teile gründlich trocknen und verkleben Sie sie miteinander.

Kleben Sie die Rettunginselhälften 67 zur Rettunginsel zusammen.

Schneiden Sie aus ABS-Abfall sechzehn Streifen 3 x 120 mm und stellen Sie daraus nach Skizze 7 zwei Rettungskörperhalterungen 68 für das Hauptdeck und drei Halterungen nebst Seilhaken für das Sonnendeck her. Kleben Sie aus Rettungskörperhälften 69 und Augbolzen 70 die fünf Rettungskörper zusammen.

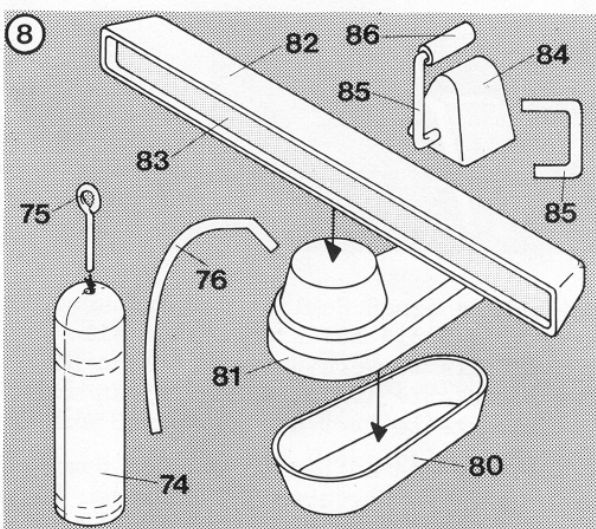

Bohren Sie die Holzperlen 72 mit einem 3 mm Bohrer auf und verkleben Sie sie mit den Rundholzstücken 71 zu den Nachtlampen. Streichen Sie Salontür 73 braun und kleben Sie Fensterrahmen und Fenster an. Kleben Sie aus Feuerlöschershälften 74 und Augbolzen 75 die Feuerlöscher zusammen. Schneiden Sie von den Stoßstangen 146 je 60 mm ab und biegen Sie daraus nach Skizze 8 die Schläuche 76 für die Feuerlöscher. Biegen Sie nach Draufsichtszeichnung des Sonnendecks und Heckansicht die Handläufe 77 zurecht, streichen Sie sie und die Distanzhülsen grau und die Treppenstufen 79 braun. Lassen Sie die Teile gründlich trocknen und verkleben Sie sie dann miteinander.

Streichen Sie die Antenne 83 grau und kleben Sie dann nach Skizze 8 aus den Teilen 80 bis 83 die Radarantenne zusammen.

Schneiden Sie 30 mm von einer Stoßstange 146 ab und biegen Sie daraus nach Skizze 8 Gashebel 85. Streichen Sie ihn grau, kleben Sie ihn in die Konsole 84 und kleben Sie dann den Griff 86 auf.

Streichen Sie das Steuerrad 88 schwarz und kleben Sie es in die Konsole 87 ein.

Durchbohren Sie mit einem 2 mm-Bohrer den Mast 89 quer und ein Ende des Baums 91 längs, kleben Sie beide Teile mit Hilfe des Verbindungsstifts 90 zusammen und streichen Sie sie braun. Biegen Sie die beiden durchbohrten Laschen des Masttopbeschlags 92 nach unten und kleben Sie ihn nebst den beiden Klampen 93 auf bzw. an den Mast.

Streichen Sie das Gehäuse der Toplaterne 94 grau und vervollständigen Sie es durch Rückwand 95 und Grundbrett 96. Kleben Sie den Augbolzen 98 in den Sockel 97. Streichen Sie die Positionslaternengehäuse 99 grau und grün bzw. grau und rot und die Borde 100 grün bzw. rot. Lassen Sie die Teile gründlich trocknen und kleben Sie sie dann nach Draufsicht und Seitenansicht zusammen.

Kleben Sie schließlich die Splinte 102 als Köpfe in die Relingstützen 101 ein.

Teile 2.

Biegen Sie nach Draufsicht und Seitenansicht den Bugkorb 103, die beiden Handläufe 104, die Plattformstreben 105, die acht Haltegriffe 108, die beiden Handläufe 110 und die Reling 111. Dann sägen Sie die Drucklüfter 109 auf die benötigte Länge ab und bohren Sie mit einem 2 mm-Bohrer für die Schrauben 119 vor,

Zum Abschluss der Vorarbeiten verputzen und streichen Sie die zuvor zusammengebauten und noch nicht gestrichenen Ausrüstungsteile und streichen die eben gebogenen Drähte, die Badeplattform 106, die Hecklaterne 107 und das Innere der Drucklüfter 109, wobei Sie sich nach dem Deckelbild und den Detailabbildungen auf dem Rand des Baukastendeckels richten.

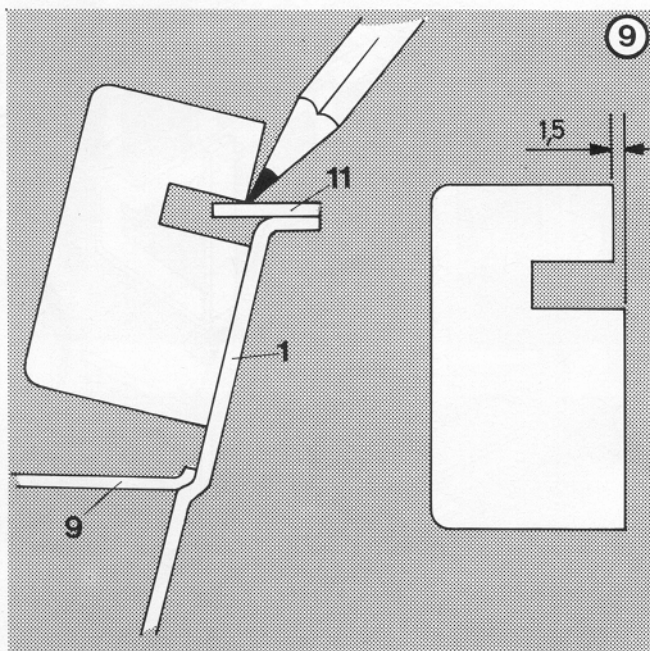

Mit dem Anbringen der Ausrüstungsteile beginnen Sie am Rumpf, vom Bug zum Heck fortschreitend. Bohren Sie zunächst, wie in Skizze 9 gezeigt, zwei 2,5 mm-Löcher für die Enden des Bugkorbs und zwölf 3 mm-Löcher für die Relingstützen durch die Schanzkleidränder. Schieben Sie dann je zwei Relingstützen 46 und zwei Verbindungshülsen 48 über den Bugkorb, stecken die Relingstützen und die Enden des Bugkorbs in die entsprechenden Löcher, richten Sie sie aus und heften Sie sie fest. Anschließend kleben Sie je eine Schanzkleidverstärkung über die Enden.

In gleicher Weise bringen Sie die Relings 104 an, deren vordere Enden Sie in die sich bereits am Bugkorb befindlichen Verbindungshülsen kleben.

Heften Sie je drei Fender 51 gegeneinander und gegen die Schanzkleider und kleben Sie dann die Fenderhalter 50 darüber.

Feilen Sie einen Schlitz zur Aufnahme des Ankerschafts bis zur Mitte des Ankerhalters 113, biegen Sie beide schmalen Teile um 90 Grad nach oben und kleben Sie den

Ankerhalter auf die Bugverstärkung. Kleben Sie dann die Ankerwinde auf das Deck, bringen Sie die Ankerkette 114 am Anker 115 an und kleben Sie den Anker in den Ankerhalter und die Ankerkette über die Kettennuss auf den Fuß der Ankerwinde.

Setzen Sie die Aufbauten auf den Rumpf, drücken Sie die Stützwandhalter 59 der Reihe nach über die vorderen und hinteren Enden der Stützwände und heften Sie sie am Schanzkleid fest. Nehmen Sie die Aufbauten wieder ab und verkleben Sie die Stützwandhalter rundherum sorgfältig mit Sekundenkleber.

Kleben Sie die Badeplattform 106 gegen den Spiegel und bringen Sie mit Hilfe von je zwei Strebensockeln 116 die Plattformstreben 105 zwischen Spiegel und Badeplattform an. Anschließend schieben Sie je zwei Relingstützen 46 über die Enden der Handläufe 64, schieben die Relingstützen und die unteren Enden der Handläufe in die für sie vorgesehenen Löcher, richten sie genau aus und heften sie fest. Abschließend kleben Sie die restlichen Schanzkleidverstärkungen über die Enden der Relingstützen und die unteren Enden der Handläufe in die Löcher der Badeplattform.

Zur Vervollständigung des Rumpfes kleben Sie schließlich den Flaggenstockhalter 63 unter den Heck-Schanzkleidrand, die Hecklaterne 107 gegen den Spiegel, je zwei Klampen 117 in Bug und Heck gegen das Schanzkleid und je zwei Lippen in Bug und Heck auf die Schanzkleidränder.

An der Kajüte bringen Sie mit den Schrauben 119 die Drucklüfter 109 an, kleben die Rettungsinsel 67 auf und die acht Haltegriffe 108 sowie die beiden Handläufe 100 in die für sie vorgebohrten Löcher.

Knoten Sie nun die Halteleinen 120 so an die Ösen der Rettungskörper 69, dass 5 cm lange Stücke überstehen, die Sie an die unteren Enden der Nachtlampen 71 kleben. Dann heften Sie je einen Rettungskörper nebst Nachtlampe in die beiden niedrigen Halter 68, schießen die langen Leinenenden sauber auf, hängen und heften sie über die Haken der Halter und kleben diese unterhalb der seitlichen Steuerhausfenster gegen die Kajüte.

Schließlich kleben Sie die Salontür 73 und einen Feuerlöscher 74 an die Salonrückwand.

Auf dem Sonnendeck kleben Sie zunächst vier Augbolzen als Wantbeschläge 121 in die 1 mm-Löcher und die zwölf Stützenfüße 122 in die 2 mm-Löcher. Dann schieben Sie nach der sich aus der Draufsichtszeichnung ergebenden Reihenfolge die beiden Verbindungshülsen 48 und zehn Relingstützen 101 auf die Reling 111, schieben die Relingstützen auf die Füße 122 und kleben sie fest.

Zur Befestigung der Treppe schieben Sie je eine Relingstütze 101 über jedes Ende der Handläufe 77, schieben diese Enden in die Verbindungshülsen 48 und die Relingstützen über die Füße 122 und verkleben alles miteinander.

Radaranenne und Nebelhorn 105 kleben Sie auf das Steuerhausdach 43, Armaturenbrett, Gashebel, Steuerrad und zweiten Feuerlöscher auf bzw. gegen die Flying Bridge.

Am Mast bringen Sie aus dem restlichen Perlongarn Fall, Dirk und Schot an, wobei Sie auf letztere die Schotführung 98 mit dem Sockel 97 auffädeln. Dann nähen Sie die Segelschutzhülle 128 um den Baum und kleben die Toplaterne vor den Mast. Den so fertiggestellten Mast setzen Sie in den Mastfuß und spannen ihn mit den elastischen Wanten 127 fest, über deren Enden Sie vorher die Spannschlossattrappen 128 schieben. Danach können Sie auch den Sockel 97 auf das Sonnendeck kleben.

Mit dem Aufkleben der Positionslaternen 99 und dem Anbringen der restlichen drei Rettungskörper 69 mit den langen Haltern 68 und den separaten Leinenhaken beenden Sie die Ausrüstung.

Abschlussarbeiten

Löten Sie die Entstörkondensatoren 129 wie im Bauplan gezeigt zwischen Gehäuse und Anschlussfahnen des Motors, wobei Sie an jede Anschlussfahne gleich ein Stück Schalllitze mit anlöten. Befestigen Sie den Motor wieder am Getriebe, drehen Sie Kontermutter 132 und Schiffsschraube 133 auf der Welle 27 fest gegeneinander, schieben Sie die Welle durchs Stevenrohr, schieben Sie dabei den Stellring 130 mit auf und verbinden Sie Welle und Antrieb durch die Kupplung 131, wonach Sie den Stellring, am Ende des Stevenrohrs anliegend, mit dem Gewindestift festziehen.

Nun kleben Sie die Akkukästen 134 in den Rumpf und die Halteleisten 135 auf die linke RC-Grundplatte. Biegen Sie die Schraubösen zu den Haken 142 auf und drehen Sie diese in die Halteleisten. Nach der Seitenansicht biegen Sie die Antenne 138 und befestigen sie dann mit der Schraube 139 auf der linken RC-Grundplatte.

Legen Sie die Fahrakkus 140 in die Akkukästen, befestigen Sie alle RC-Einbauten auf den Grundplatten und stecken Sie sie betriebsbereit zusammen. Dann verdrahten Sie mit der Schalltutze 142, den Flachsteckern 143 und den Flachkupplungen 144 Fahrakkus, Motor und Fahrregler nach der letzterem beiliegenden Anleitung. Danach befestigen Sie das Ruder mit dem Lenkhebel 145 und verbinden die beiden Servos durch Stoßstangen aus den Teilen 146 bis 148 mit Lenkhebel und Fahrschalter.

Als letzte Arbeit setzen Sie die Yacht ins Wasser und bringen vor dem Motorträger und hinter dem letzten Spant so viel Ballast im Rumpf an, bis sie bis zur Wasserlinie eintauchend auf ebenem Kiel schwimmt. Damit ist Ihre Nordstrand fertig zur Jungfernfahrt, zu der wir Ihnen, wie zu allen weiteren Fahrten, viel Erfolg wünschen.

Stückliste

Nr.	Bezeichnung	Anzahl	Material
1	Rumpf	1	ABS-Tiefziehteil
2	Achtersteven	1	ABS-Tiefziehteil
3	Ruderschaft	1	Messingdraht 3 Ø x 120 mm
4	Ruderschale	2	ABS-Tiefziehteil
5	Ruderkoker	1	Messingrohr 4 x 0,45 x 45 mm
6	vordere Kokerstütze	1	Sperrholz-Stanzteil 3 mm
7	seitliche Kokerstütze	2	Sperrholz-Stanzteil 3 mm
8	hintere Kokerstütze	1	Sperrholz-Stanzteil 3 mm
9	Deck	1	ABS-Tiefziehteil
10	Bugverstärkung	1	ABS-Tiefziehteil
11	vorderer Schanzkleidrand	2	ABS-Stanzteil 1,5 mm
12	hinterer Schanzkleidrand	2	ABS-Stanzteil 1,5 mm
13	Heck-Schanzkleidrand	1	ABS-Stanzteil 1,5 mm
14	Distanzleiste	2	Kiefer 5 x 10 x 140 mm
15	vorderer Spant	1	Sperrholz-Stanzteil 3 mm
16	hinterer Spant	1	Sperrholz-Stanzteil 3 mm
17	RC-Grundplatte	2	Sperrholz-Stanzteil 3 mm
18	Befestigungsschraube	4	Blechschaube 2.9 x 9,5 mm
19	Halteleiste für Teil 17	2	Kiefer 5 x 5 x 20 mm
20	Motorträger	1	Sperrholz-Stanzteil 3 mm
21	Motorträger-Vorderteil	1	Sperrholz-Stanzteil 3 mm
22	Motorträger-Seitenteil	2	Sperrholz-Stanzteil 3 mm
23	Motor mit Getriebe	1	Bestell-Nr. 42126 (nicht im Baukasten enthalten)
24	Befestigungsschraube	4	Blechschaube 2.9 x 9,5
25	Rohrniet	1	Messing 4 x 0-4 x 8 mm
26	Passrohr	1	Messingrohr 5 x 0,45 x 55 mm
27	Welle	1	Stahl, Ø 4 x 205 mm
28	Stevenrohr	1	Messingrohr Ø 7 x 170 mm
29	Stevenrohrtraverse	1	Kiefer 5 x 5 x 70 mm
30	Distanzklotz	4	Kiefer 5 x 5 x 20 mm
31	Aufbautenrahmen	1	Sperrholz-Stanzteil 3 mm
32	Kajüte	1	ABS-Tiefziehteil
33	Salon	1	ABS-Tiefziehteil
34	Salonrückwand	1	ABS-Stanzteil
35	Steuerhaus	1	ABS-Tiefziehteil
36	Fensterrahmen	18	ABS-Stanzteil 1,5 mm
37	Fensterscheibe	18	PVC-Stanzteil 0,7 mm
38	Sonnendeck	1	ABS-Tiefziehteil
39	Füllklotz	14	Kiefer 5 x 5 x 10 mm
40	Bodenbelag	11	Haftfolie
41	Mastfuß-Oberteil	1	ABS-Tiefziehteil
42	Mastfuß-Unterteil	1	ABS-Tiefziehteil
43	Steuerhausdach	1	ABS-Tiefziehteil
44	Flying Bridge	1	ABS-Tiefziehteil
45	Stützwand	2	ABS-Tiefziehteil
46	Relingstütze	12	Messingrohr 3 x 0,45 x 60 mm
47	Stützenkopf	12	Splint 2 x 30 mm
48	Verbindungshülse	4	Messingrohr 2 x 0,2 x 15 mm
49	Relingauge	4	Splint 2 x 30 mm

Nr.	Bezeichnung	Anzahl	Material
50	Fenderhalter	2	ABS-Abfall
51	Fenderhälfte	12	ABS-Tiefziehteil
52	Ankerwindensockel	1	ABS-Tiefziehteil
53	Windengehäuse	1	ABS-Tiefziehteil
54	Windenwelle	1	Messingdraht Ø 3 x 20 mm
55	Spillkopf	1	Messing-Drehteil
56	Kettennuss	1	Messing-Drehteil
57	Funktionshebel	1	Messingdraht Ø 2 x 60 mm
58	Griff	1	Messingrohr 3 x 0,45 x 10 mm
59	Stützwandhalter	4	ABS-Stanzteil 1,5 mm
60	Distanzstück	4	ABS-Stanzteil 1,5 mm
61	Flagge	1	Seide
62	Flaggenstock	1	Kunststoff
63	Flaggenstockhalter	1	ABS-Stanzteil 1,5 mm
64	Handlauf	2	Messingdraht 1,5 x 240 mm
65	Treppenstufe	2	ABS-Stanzteil 1,5 mm
66	Distanzhülse	4	Messingrohr 2 x 0,2 x 22 mm
67	Rettungsinselhälfte	2	ABS-Tiefziehteil
66	Rettungskörperhalter	5	ABS-Abfall
69	Rettungskörperhälfte	10	ABS-Tiefziehteil
70	Öse	5	Augbolzen
71	Nachtlampe	5	Raminrundstab Ø 3 x 25 mm
72	Schwimmkörper	5	Holzperle 8 mm
73	Salontür	1	ABS-Stanzteil 1,5 mm
74	Feuerlöscherhälfte	4	ABS-Tiefziehteil
75	Öse	2	Augbolzen
76	Feuerlöscherschlauch	2	60 mm Eisendraht von Teil 146
77	Handlauf	2	Messingdraht 1,5 x 300 mm
78	Distanzhülse	10	Messingrohr 2 x 0,2 x 22 mm
79	Treppenstufe	5	ABS-Stanzteil 1,5 mm
80	Gehäuseunterteil	1	ABS-Tiefziehteil
81	Gehäuseoberteil	1	ABS-Tiefziehteil
82	Radarreflektor	1	ABS-Tiefziehteil
83	Radarantenne	1	ABS-Stanzteil 1,5 mm
84	Gashebelkonsole	1	ABS-Tiefziehteil
85	Gashebel	1	30 mm Eisendraht von Teil 146
86	Gashebelgriff	1	Messingrohr 3 x 0,45 x 10 mm
87	Steuerradkonsole	1	ABS-Tiefziehteil
88	Steuerrad	1	Kunststoff
89	Mast	1	Raminrundstab Ø 10 x 350 mm
90	Verbindungsstift	1	Messingdraht 2 x 25 mm
91	Baum	1	Raminrundstab 6 x 180 mm
92	Masttopbeschlag	1	ABS-Stanzteil 1,5 mm
93	Klampe	2	Kunststoff
94	Toplaterne	1	ABS-Tiefziehteil
95	Laternenrückwand	1	ABS-Stanzteil
96	Laternengrundbrett	1	ABS-Stanzteil
97	Sockel	1	ABS-Tiefziehteil
98	Schotführung	1	Augbolzen
99	Positionslaterne	2	ABS-Tiefziehteil
100	Laternenbord	2	ABS-Tiefziehteil
101	Relingstütze	12	Messingrohr 3 x 0,45 x 40 mm
102	Stützenkopf	12	Splint 2 x 30 mm
103	Bugkorb	1	Messingdraht 1,5 x 400 mm
104	Reling	2	Messingdraht 1,5 x 340 mm
105	Plattformstrebe	2	Messingdraht 1,5 x 75 mm
106	Badeplattform	1	ABS-Tiefziehteil
107	Hecklaterne	1	ABS-Tiefziehteil
108	Haltegriff	8	Messingdraht 1,5 x 50 mm
109	Drucklüfter	2	Kunststoff
110	Handlauf	2	Messingdraht 1,5 x 200 mm

Nr.	Bezeichnung	Anzahl	Material
111	Reling	1	Messingdraht 1,5 x 720 mm
112	Schanzkleidverstärkung	14	ABS-Tiefziehteil
113	Ankerhalter	1	ABS-Stanzteil
114	Ankerkette	10 cm	Messing
115	Anker	1	Fertigteil
116	Strebensockel	4	ABS-Tiefziehteil
117	Klampe	4	Kunststoff
118	Lippe	4	Metall
119	Befestigungsschraube	2	Blechschrabe 2.9 x 9,5
120	Halteleine	5	50 cm Takelgarn 1 mm
121	Wantbeschlag	4	Augbolzen
122	Stützenfuß	12	Messingdraht Ø 2 x 20 mm
123	Nebelhorn	1	Messing, vernickelt
124	Armaturenbrett	1	Klebefolie
125	Fall, Dirk, Schot	je 1	Takelgarn 1 mm, 1,5 m insgesamt
126	Segelschutzhülle	1	Stoff 50 x 200 mm
127	Want	4	Gummikordel, 1,5 m insgesamt
128	Spannschlossattrappe	4	Messingrohr 3 x 0.45 x 25 mm
129	Satz Entstörkondensatoren	1	Bestell-Nr- 42128 (nicht im Baukasten enthalten)
130	Stelling mit Gewindestift	1	Messing vernickelt Ø 4 mm
131	Gelenkkupplung	1	Bestell-Nr. 63704 (nicht im Baukasten enthalten)
132	Kontermutter	1	Ms-Sechskantmutter M4
133	Schiffsschraube	1	Kunststoff/Messing M4
134	Akkukasten	2	ABS-Tiefziehteil
135	Halteleiste	3	Kiefer 5 x 5 x 20 mm
136	Haken	3	Stahl, vernickelt
137	Gummiring	2	
138	Antenne	1	Federstahldraht Ø 1 x 500 mm
139	Befestigungsschraube mit Scheibe	1	Blechschrabe 2.9 x 9,5
140	Fahrakku 6 V/3 Ah	2	(nicht im Baukasten enthalten)
141	Fahrschalter	1	(nicht im Baukasten enthalten)
142	Schaltlitze	1 Btl.	(nicht im Baukasten enthalten)
143	Flachsteckhülse	1 Btl.	(nicht im Baukasten enthalten)
144	Flachkupplung	2 Btl.	(nicht im Baukasten enthalten)
145	Lenkhebel	1	Kunststoff
146	Schubstange	2	Eisendraht Ø 1,6 x 230 mm
147	Gabelkopf	2	Nylon
148	Sicherungsclip	2	Nylon

Klaus Krick Modelltechnik, Industriestr. 1, D-75438 Knittlingen
E-Mail: Service@Krick-Modell.de

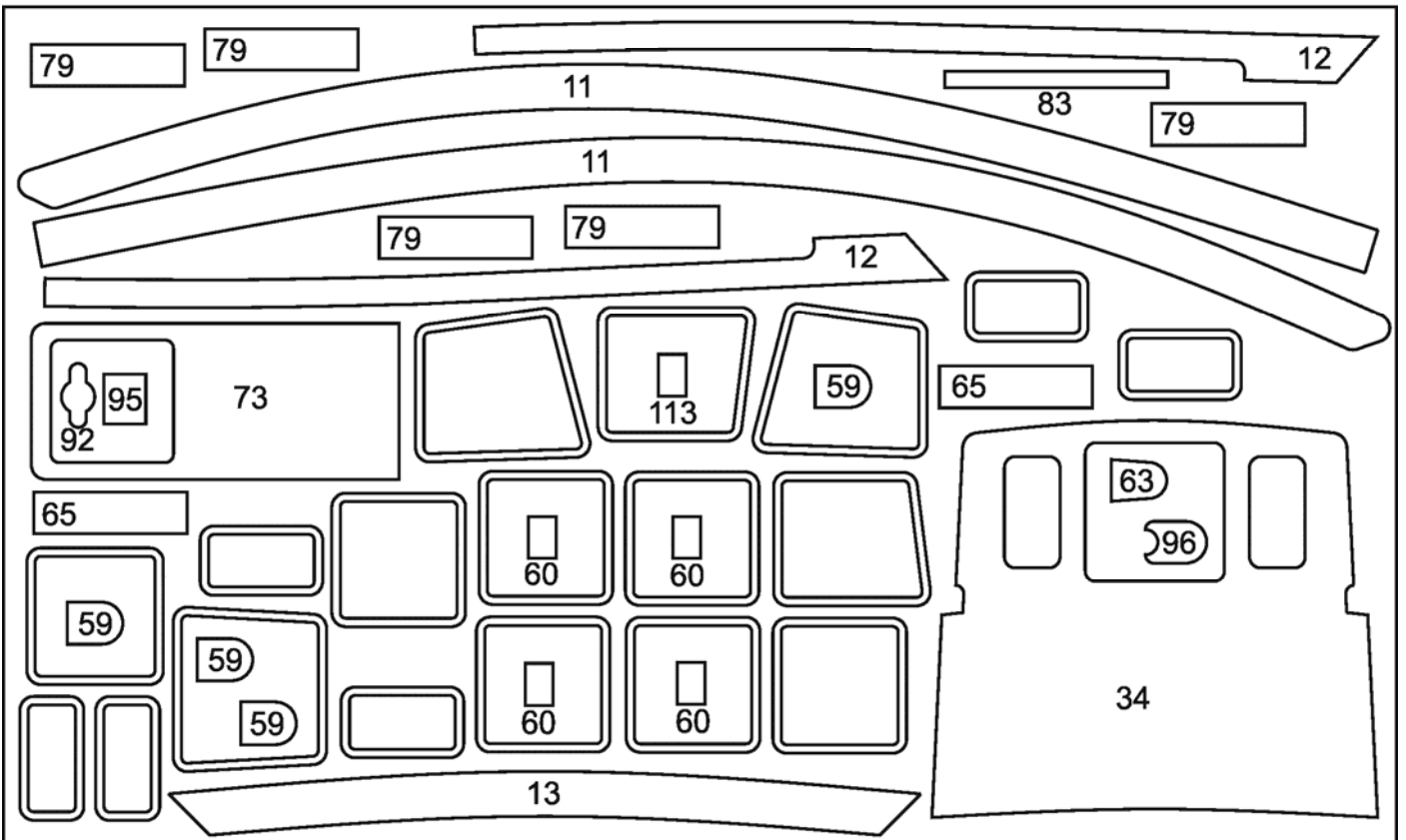
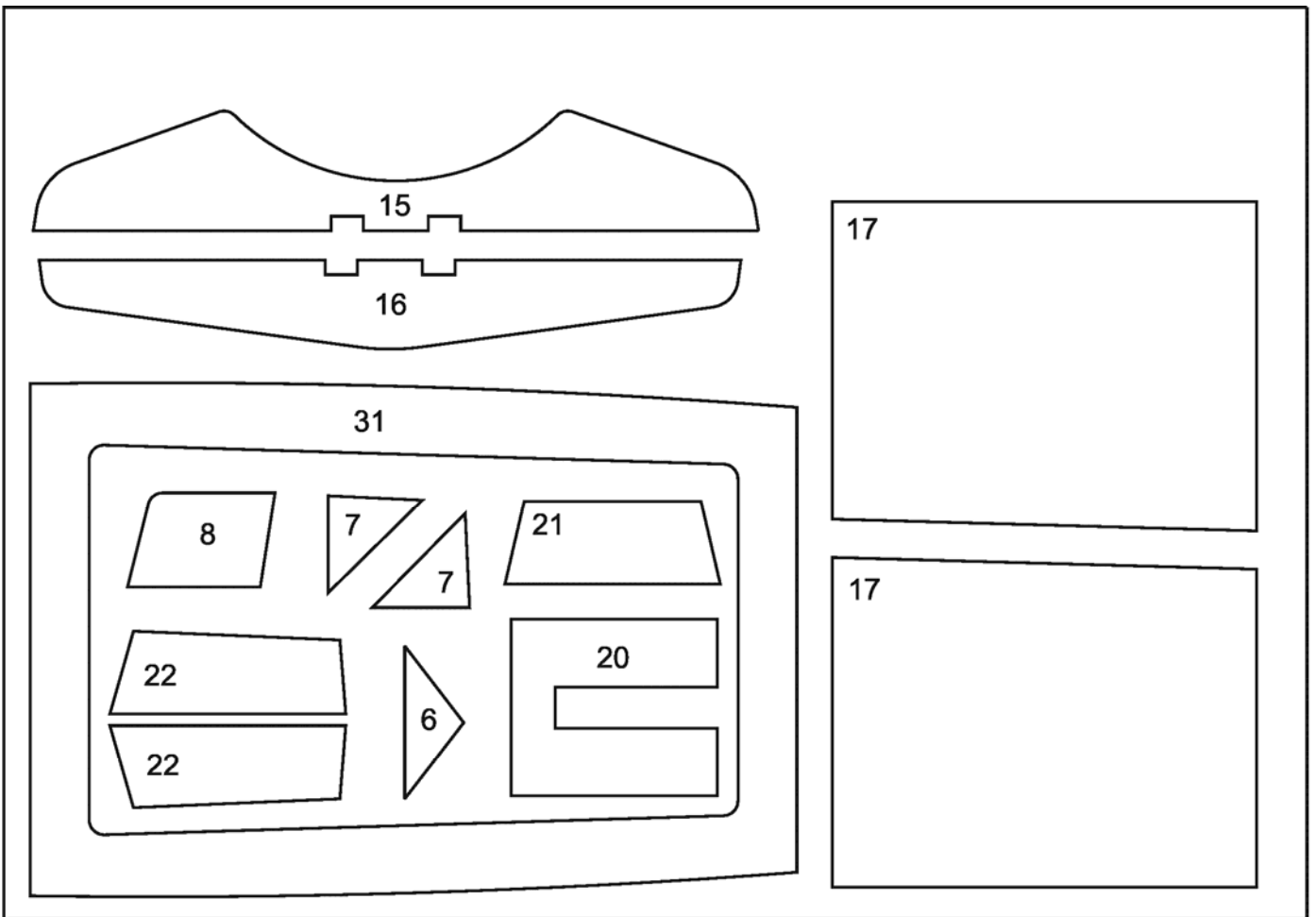



Nordstrand Building Instructions



The „Nordstrand“ is a modern trawler yacht, which comes originally from a Dutch shipyard. With its wide hull she has a nice driving display on the water, which always creates a good impression and still it is not slow and very agile. The model has a scale of 1:16 as the model for its good handling and maneuverability.

The components of the „Nordstrand“ are mostly made from top quality moulded ABS plastic, which makes the assembly easy and pleasantly. High exactness lets this model also become a success for the beginner. Nevertheless there is a lot of space in the big hull for your own possibilities and ideas to create your own model with a lot of additional functions.

At the „Nordstrand“ you have different possibilities of motorization. As a basic solution at 6 Volt you can reach good driving speeds with the MAX Power 600. With a Max Gear 2,5:1 Motor at 12 Volt the „Nordstrand“ wins in property and accessible driving speed. And in connection with an electronic speedcontroller all driving manoeuvres can be carried out with the „Nordstrand“ the original also is able to.

The Model kit contains all vacuum formed ABS parts, laser cut ABS and plywood parts as well as all fitting parts for many details, like window frame, fender and the life vests.

A detailed building plan 1:1 and an exact construction manual with many tips for beginners are included.

Nordstrand • Trawler Yacht 21430

Contents of the Kit

First of all check your kit for completeness. It should contain:

- 2 Full Size Plan Sheets,
- 1 Building Instruction,
- 1 Self-adhesive Decal Sheet,
- 1 ABS Hull 1,
- 1 ABS Deck 9,
- 1 ABS Bow Reinforcement 10,
- 1 ABS Cabin 32,
- 1 ABS Saloon 33,
- 1 ABS Wheel House 35,
- 1 ABS Awning Deck 38,
- 1 ABS Wheel-House Roof 43
- 1 ABS Flying Bridge 44,
- 2 ABS Side Walls 45
- 1 Vacuum Moulded ABS Sheet 1 with 17 parts,
- 1 Vacuum Moulded ABS Sheet 2 with 28 parts,
- 1 Die-cut ABS Sheet with assorted parts,
- 1 Die-cut ABS Sheet with 18 window frames,
- 1 Die-cut PVC Sheet with 18 window panes,
- 1 Die-cut Plywood Sheet,
- 1 Bag with Strip Wood and Wires,
- 1 Bag Accessories.

Recommended accessories

Further, you will need the following articles to assemble, decorate, run and steer your „Nordstrand“:

- ABS-Cement,
- Cyano-Acrylate Cement (CA-cement),
- Stabilit Express Cement,
- Sanding Sealer,
- Synthetic Enamel in white, three different greens, orange, red, brown, light and dark grey and black,

- 1 Electric Motor MAX Power 600 6 Volt, Krick-Order No.: 42124 and
or
- 1 MAX Gear 2,5:1 Motor, Krick-Order No.: 42275
- 1 Set Spark-suppression Capacitors, Krick-Order No.: 42128
- 2 m Stranded Flex of 1 sq. mm Cross section, 4 Flat connectors,
- 4 Flat Sockets,
- 2 Lead Accumulators 6 V/3 Ah,
- 1 2-channel Proportional RC-Set and
- 1 Speed Controller

Technical data:

- Scale: 1:16
- Length: 850 mm
- Width: 315 mm

Nordstrand • Trawler Yacht 21430

When you have got everything, familiarize yourself with the construction of „Nordstrand“. This causes the least bother, if you prepare the various parts for assembly at the same time: Remove the surplus material from the vacuum moulded parts as shown in Figs. 1 and 2 on the following pages, cut out the apertures and eventually remove the Small parts from the vacuum moulded as well as from the diecut ABS-, PVC- and plywood sheets. Sand their outlines and then drill, saw and cut the following holes and apertures:

Hull 1	- one 4 mm dia. hole for rudder trunk 5,
RC base plates 17	- two 3 mm dia. holes each for screws 18 as well as apertures and mounting holes to fit your RC equipment,
Engine mount 20	- four 2 mm dia. holes for screws 24,
Cabin 32	- four 2 mm dia. holes for handrails 110, sixteen 2 mm dia. holes for handholds 108, two 3 mm dia. holes for vents 109, four window apertures,
Saloon 33	- eight window apertures,
Wheel house 35	- five window apertures,
Awning deck 38- four	1 mm dia. holes for eyebolts 121, twelve 2 mm dia. holes for stanchion foots 122,
Wheel-house roof 43	- one 2 mm dia. hole for foghorn 123,
Windlass casing 53	- one 2 mm dia. hole for control lever 57, two 3 mm dia. holes for shaft 54,
Flagstaff holder 63	- one 3 mm dia. hole for flagstaff 62,
Steps 65 and 79	- two 2 mm dia. holes each for handrails 64 and 72, Throttle lever console 84 - one 1.5 mm dia. hole for throttle lever 85,
Wheel console 87	- one 3 mm dia. hole for wheel 88,
Masthead fitting 92	- two 1 mm dia. holes for shrouds 127,
Bathing platform 106	- two 2 mm dia. holes for handrails 64.

Thereafter, guided by the parts list, cut the total of 24 parts 19, 29, 30, 39 and 15 off the 5x5x500 mm pine strip.

While assembling your „Nordstrand“, the various cements should be used as follows, if no other instructions are given :

ABS-cement	- for engine mount, bulwark edges, fire-extinguishers, fenders, ringbuoys and life raft,
Stabilit Express	- for rudder trunk, rudder and stern tube,
CA-cement	- for all other parts. Please note that CA-cement sticks best, if used as sparingly as possible. Properly used, one 10 g bottle is ample to cement all parts of this model.

To assemble your „Nordstrand“ and to store and transport it later on, you can't do without a cradle, made up from the two bearers A and B and the spacers C. The kit does not include the required material, but as thickness and cross section are not critical, you will certainly find some suitable pieces of ply and strip wood in the scrap box of your workshop.

Nordstrand • Trawler Yacht 21430

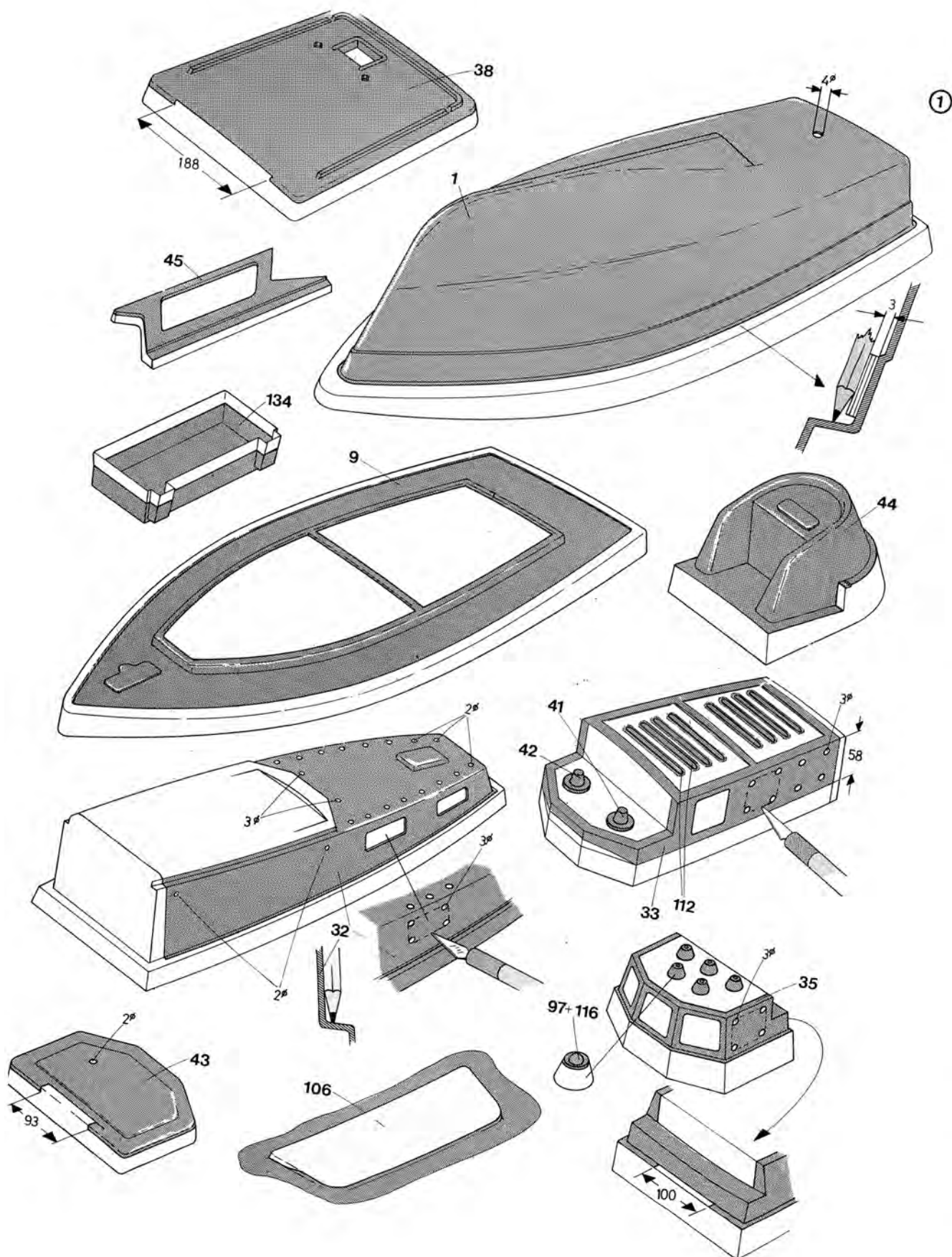

Nordstrand • Trawler Yacht 21430

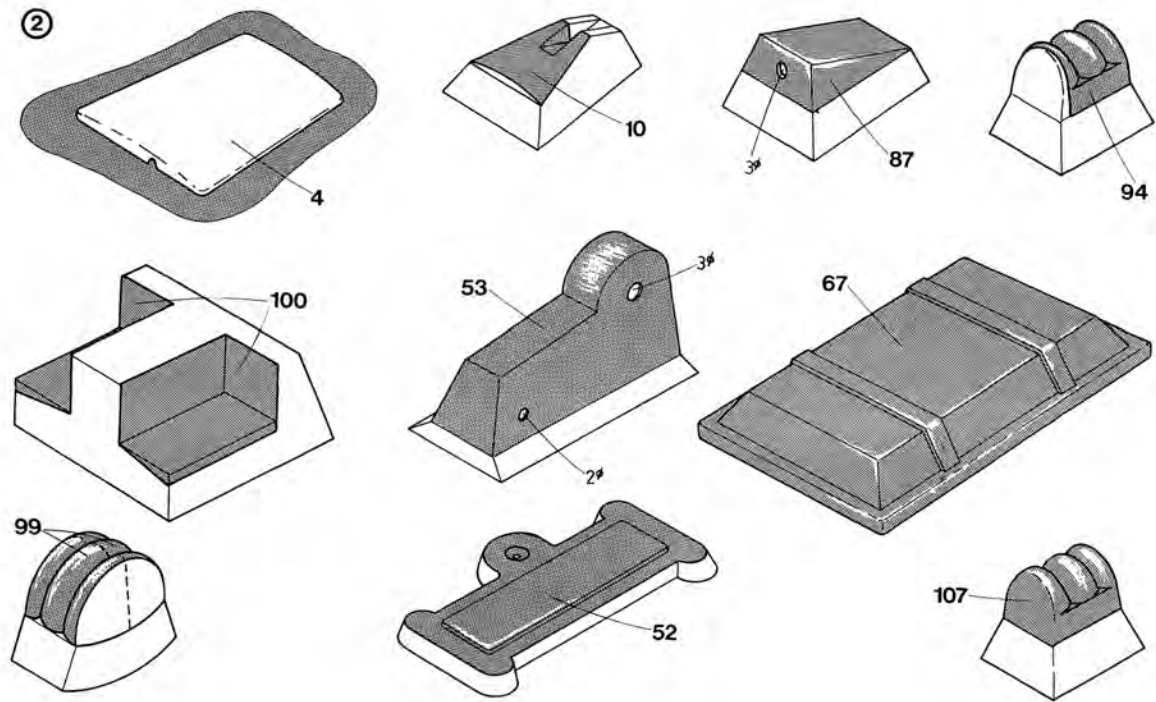

Nordstrand • Trawler Yacht 21430

Hull Construction

Cement stern post 2 at the back of the keel of hull 1 and fill possible gaps with Stabilit Express. Drill 7 mm dia. holes for stern tube 28 through stern post and keel.

Put rudder shaft 3 into one rudder shell 4 and cement it in position with a generous amount of Stabilit Express. Use the remaining mixture to cement the second shell. Let cure and sand all over.

Spot cement rudder trunk 5 in position, slide rudder shaft 3 into the trunk and line up and tonnett the lower edge of the rudder and the keel with aligning strip D as shown in Fig. 3. Fit and cement trunk braces 6 to 8 in position, using CA-cement between braces and hull and Stabilit Express between braces and trunk. Let dry and cure and then remove aligning strip D and rudder.

Paint deck 9 dark grey. Fit it into hull and spot cement at bow, both sides and stern, then carefully cement all around.

Cut out the bow as shown in Fig. 4 and cement reinforcement 10 in position.

Clamp bulwark edges 11 to 13 to bulwark, align carefully, turn hull upside down and cement edges to bulwark all around.

Cement each one spacer 14 exactly square into bulkheads 15 and 16. Brush them with sanding sealer and paint them together with RC base plates 17. Let dry, put assemblies into hull and cement them to each other and to the hull. Fasten RC base plates 17 with screws 18 to spacers 14 and cement brackets 19 against hull sides, but keep cement carefully away from base plates 17.

Assemble motor mount from parts 20 to 22. Brush it with sanding sealer and paint it together with stern tube support 29. Remove motor from reduction gear, fix gear to motor mount with screws 24 and cement the brass adaptor over the gear shaft with CA-cement or Stabilit Express.

Slide bush 25 over adaptor, aligning tube 26 over bush, shaft 27 into aligning tube and stern tube 28 over shaft. Put this assembly into hull, align, and carefully cement motor mount and stern tube to hull. Cement stern tube support 29 in position, let cure and then remove shaft, aligning tube and bush from hull.

Next paint or spray the hull according to the picture on the box cover or to your own ideas. If synthetic enamel shall be brushed on, the surface of the hull must be prepared by a sanding with 600 grit wet and dry paper, used wet. If car type enamel shall be sprayed on, just wash the hull with benzine or some detergent to remove any greasy finger prints etc.

Thereafter place the such prepared hull into the cradle, align it carefully and then mark the water-line with a soft pencil fixed to a suitable block, as shown in Fig. 5 on the next page. Mask the various paint borders with elastic insulating tape and then paint or spray the hull, beginning with the lightest shade. Remove the masking tape immediately after each coat has been applied and let each coat dry thoroughly before applying the next one, otherwise the masking tape might lift off the previous coat.

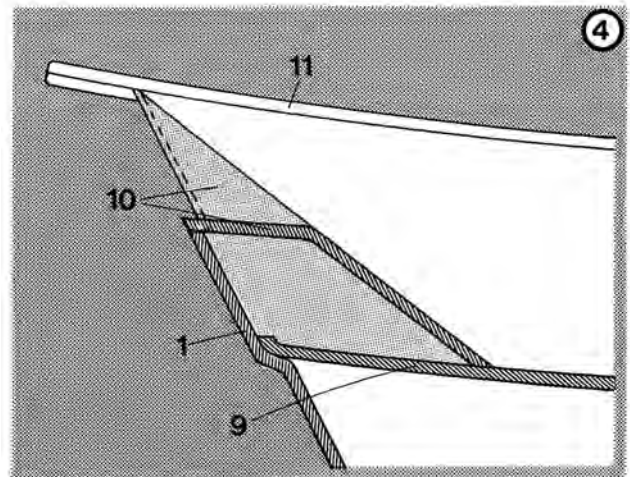
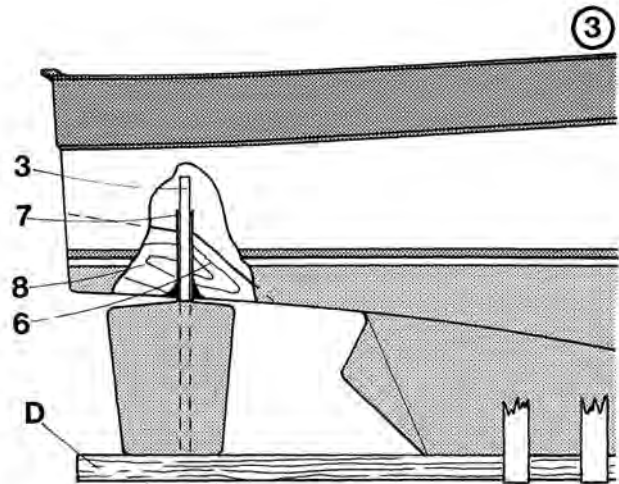

5

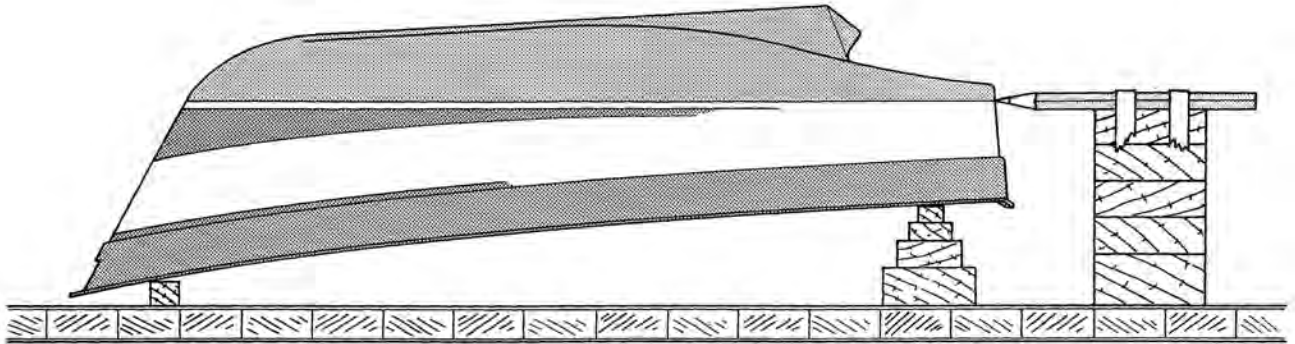

Superstructure Construction

Cement spacers 30 underneath frame 31 as shown in Fig. 6, then place frame over hull hatch with the rear edge flush with the rear hatch coaming. Slide cabin 32 over the frame until its front wall touches the front coaming, spot cement it to the frame at each corner and then cement parts together completely.

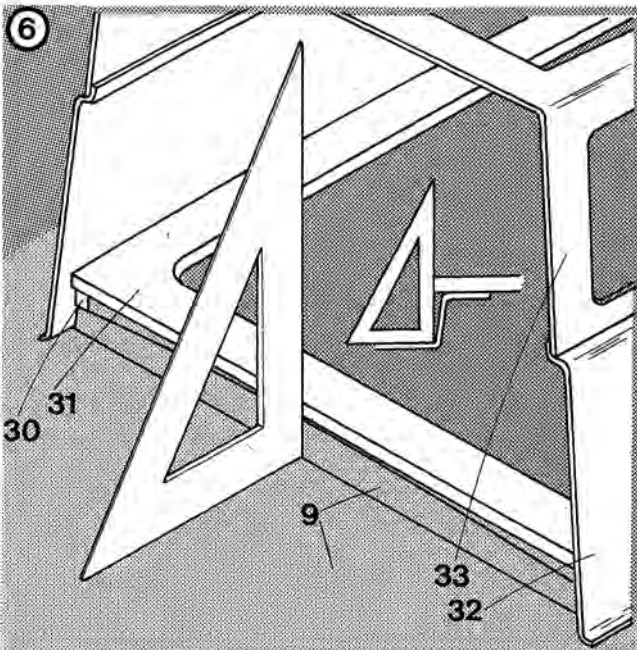

Put saloon 33 onto cabin, spot cement it inside at each corner first and then cement it all around. Insert rear saloon wall 34, push it tightly against frame 31, align it vertically and then cement it. Sand rear saloon edges flush with rear wall, fill any gaps with Stabilit Express and then paint the whole rear wall with white enamel.

When dry, put wheel house 35 in position. Align it that there is a 1 mm gap between the roof of the saloon and the rear wall of the wheel house, which later accepts the front edge of the awning deck, and then cement it in position.

Paint all window frames 36 with light grey enamel, cement them in front of the window apertures, projecting evenly all around, and then cement the window panes 37 in position.

Cement one each fillet 39 for the twelve stanchions 46 and the four eyebolts 121 inside the bulge that runs around the awning deck 38 and fill the sockets A with scrap wood. Then drill twelve 2 mm dia. holes for the stanchion feet 122 and four 1 mm dia. holes for the

eyebolts 121.

Cut the six awning deck floor coverings 40 out of the self-adhesive decal sheet and stick them in position. Drill a 10 mm dia. hole for mast 89 through the awning deck, put the mast into the hole, fit and cement mast heel top 41 and bottom 42 and remove the mast.

Slide the front edge of the awning deck into the gap between the roof of the saloon and the rear wall of the wheel house, spot cement it in the centre of the gap, turn the assembly over and cement deck to saloon all around from the bottom.

Nordstrand • Trawler Yacht 21430

Fit and cement wheel-house roof 43 and flying bridge 44 together and then fit and cement this assembly onto wheel house and awning deck. Cut out the remaining floor covers and stick them in position at flying bridge and cabin roof. Eventually cement side walls 45 under the edges of the awning deck.

Accessories

There are three types of accessories :

1. Parts to be assembled, sanded and painted,
2. Single parts to be prepared and painted,
3. Ready-to-use parts.

Parts 1: Cement twelve split pins 47 into stanchions 46. Shorten the shaft of Tour split pins 49 to 8 mm and cement them into connecting sleeves 48.

Cut two 4 x 140 mm strips from ABS scrap and bend them to fender racks 50. Cement six fenders from fender halves 51.

Cement windlass casing 53 onto base plate 52 and mount head 55 and sprocket wheel 56 with shaft 54. Angle 13 mm of control lever 57 by 90 degrees and cement it into the 2 mm hole of the casing. Eventually cement handle 58 over upper end of lever.

Cement spacers 60 onto side wall brackets 59 as shown in Fig. 7.

Remove pin from flag 61 and attach flag to flagstaff 62 with nylon thread. Then cement flagstaff into hole of holder 64.

Bend hand rails 64 as shown in top and rear view and paint hand rails and spacers 66 light grey and steps 65 brown.

Let all parts dry thoroughly and then assemble them to bathing platform stairs and cement with CA-cement.

Assemble life raft from life raft halves 67 with ABS-cement.

Cut sixteen 3x120 mm strips from ABS scrap and make two ring-buoy racks 68 with hooks for the main deck and three ring-buoy racks 68 without hooks and three separate hooks for the awning deck as shown in Fig. 7. Then assemble live ring buoys from ring-buoy halves 69 and eyebolts 70.

Open up the bores of buoys 72 with a 3 mm twist drill and assemble them with the 3x25 mm dowels to lamps 71.

Paint saloon door 73 brown, let dry and add window Frame and window pane.

Assemble fire extinguishers from halves 74 and eyebolts 75. Cut off 60 mm from each of the pushrods 146 and bend the pieces to extinguisher tubes 76 as shown in Fig. B.

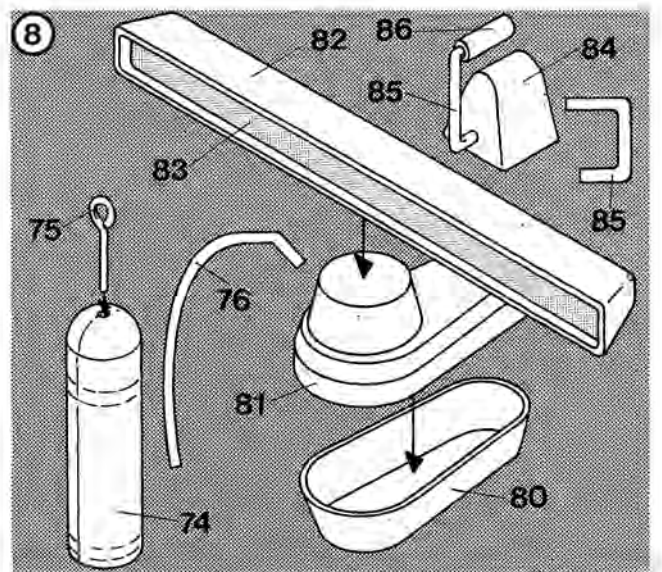
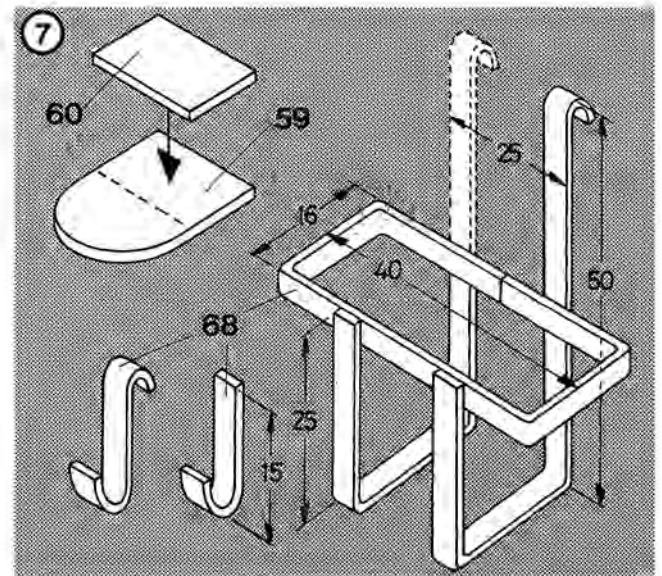

Nordstrand • Trawler Yacht 21430

Bend hand rails 77 as shown in top view of awning deck and rear view and paint hand rails and spacers 78 light grey and steps 79 brown. Let all parts dry thoroughly, assemble them to awning deck stairs and cement parts with CA-cement.

Paint antenna 83 light grey, let dry and then assemble radar antenna from parts 80 to 83 as shown in Fig. B.

Cut off 30 mm from one pushrod 146 and bend to throttle lever 85 as shown in Fig. B. Paint light grey, let dry, cement into throttle console 84, cement handle 86 in position and paint black.

Paint steering wheel 88 black, let dry and cement into wheel console 87.

Drill 2 mm dia. holes horizontally through mast 89 and into one end of boom 91, assemble both parts with connecting pin 90, cement them with CA-cement and paint them brown. Bend the drilled flanges of masthead fitting 92 downwards and cement the fitting on top of and the cleats 93 against the mast as shown on the side view.

Paint the lamp parts 94 to 96 of the masthead light with exception of the „glass“ portion of part 94 grey, let dry and cement parts together. Cement eyebolt 98 into socket 97. Paint the side lights 99 grey and green and grey and red and the boards 100 green and red respectively. Let the paint dry thoroughly, then cement parts together as shown in top and side view.

Eventually cement split pins 102 into stanchions 101.

Parts 2. Bend the brass wire parts pulpit 103, two rails 104, two platform struts 105, eight handholds 108, two hand rails 110 and rail 111 as shown in top and side view. Cut vents 109 to the required length and pre-drill them for screws 119 with a 2 mm dia. twist drill.

To conclude the preparations sand and paint all previously assembled and still unpainted accessories, then paint all the various bent wire parts, bathing platform 106, stern light 107 and the inner portions of vents 109, as can be seen from the general view on the box top and the various detail illustrations on the box top and on one of the box sides.

Begin at the bow to mount the various accessories and then proceed towards the stern. First drill two 2.5 mm dia. holes for the ends of pulpit 103 and twelve 3 mm dia. holes for stanchions 101 through bulwark edges 11 and 13 as shown in Fig. 9. Then slide two stanchions 46 and two connecting sleeves 48 over the pulpit, push the stanchions and the pulpit ends into the respective holes, align all parts carefully and spot cement them in position. Then secure their lower ends to the bulwark with stanchion holders 112.

Fix rails 104 with three stanchions 46 and holders 112 each in the same manner and cement their front ends into connecting sleeves 48.

Cement three fenders 51 per side to each other, spot cement them in position and then secure them with fender racks 50.

File a slot to accept the anchor shaft into anchor clamp 113, bend that portion upwards as shown in the top left hand corner of plan sheet 2 and then cement the clamp in position. Cement the windlass onto the deck, fix chain 114 to anchor 115, cement the anchor into the clamp, lead the chain over the sprocket wheel 56 and cement its end to the dent of the windlass base.

Now put the superstructure on the deck over the coaming and spot cement side wall brackets 59 in positions

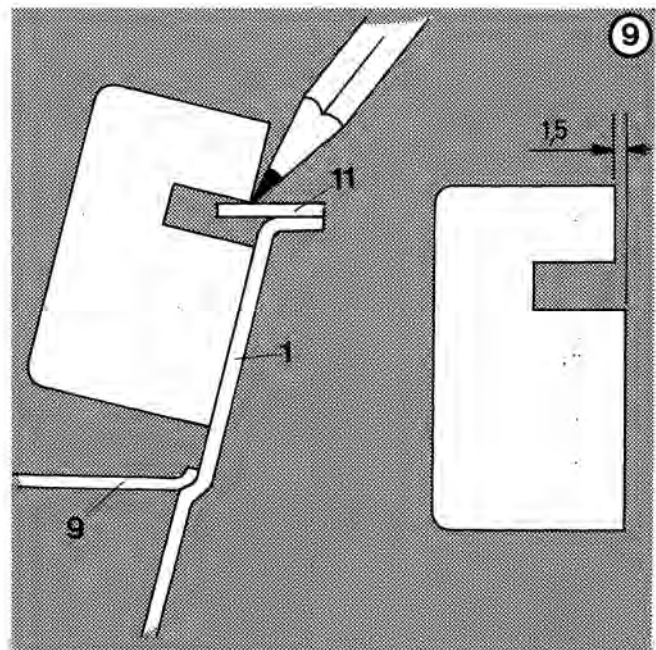

Nordstrand • Trawler Yacht 21430

shown in the side view of plan sheet 1. Remove the superstructure again and carefully cement the brackets to the bulwark by running CA-cement all around their edges.

Cement bathing platform 106 against the buttocks and attach platform struts 105 with two strut sockets 116 each to buttocks and platform, keeping the platform in exactly horizontal position. Then slide two stanchions 46 each over the upper ends of hand rails 64, push the stanchions and the lower ends of the hand rails into their respective holes, carefully align them and spot cement them in position. Eventually secure the stanchions with stanchion holders 112 and conscientiously cement the lower hand rail ends into the holes of the bathing platform.

To complete the hull cement flagstaff holder 63 under the bulwark edge 13 and stern light 107 against the buttocks. Then cement two cleats 117 each against the bulwark and two fairleads 118 each onto the bulwark edges in bow and stern as shown in side and top views.

Screw vents 109 onto the cabin roof with screws 119 and cement the life raft 67 in front of them. Then add handholds 108 and hand rails 110 to the sides of cabin and saloon respectively.

Knot handling lines 120 to the eyebolts of all five ring-buoys 69 two inches from one of their ends and cement these short ends to the lower parts of lamps 71. Then spot cement one ring-buoy and lamp each into the lower racks 68, coil the handling lines, spot cement them into the hooks and cement the racks to the sides of the cabin as shown in the side view of plan sheet 1.

Eventually cement saloon door 73 and fire-extinguisher 74 to the rear saloon wall.

To complete the awning deck first cement eyebolts as shroud fittings 121 into the 1 mm dia. holes and stanchion feet 122 into the 2 mm dia. holes. Then slide the two connecting sleeves 48 and ten stanchions 46 over rail 111 in the sequence shown in the top view on plan sheet 2, push the stanchions over their feet and cement them at the same time.

Use the remainder of the nylon thread to make halyard, topping lift and sheet and bind them to mast and boom, sliding sheet guide 98 with socket 97 over the sheet at the same time. Then fold and attach sail cover 126 over the boom and cement masthead light 94 to the front of the mast. Put the completed mast into mast heel 41/42 and fasten it with shrouds 127 and rigging screw dummies 128. Thereafter cement socket 97 in position onto the awning deck.

Eventually cement side lights 99 in position, spot cement one ring-buoy and lamp each into the higher racks 68, coil the handling lines, spot cement them into the separate hooks and cement racks and hooks over rail 111.

Finishing Touches

Solder spark-suppression capacitors 129 between motor case and lugs and from lug to lug as shown on the left hand side of plan sheet 2 and solder a 9 inch piece of flex 142 to each lug at the same time. Bolt the motor to the reduction gear again and fasten prop 133 with nut 132 tightly to shaft 27. Slide the shaft through the stern tube, slide collar 130 over the shaft end and connect the shaft end to the motor with coupling 131. Then push the collar tightly against the stern tube and fasten it with the set screw.

Cement accumulator trays 134 into the hull and mount blocks 135 onto the left RC base plate 17. Open up screw eyes to form hooks 142 and screw them into the mounting blocks. Bend antenna 138 as shown in the side view and fix it onto the left RC base plate with screw and washer 139.

Put the accumulators into the trays, mount all RC components to the base plates and plug them together ready for operation. Then use flex 142, flat sockets 143 and flat connectors 144 to connect accumulators, motor and speed controller to the instructions of the latter. Fasten the rudder in its trunk with tiller arm 145 and make pushrods from parts 146 to 148 to connect the servos with rudder and speed controller respectively.

Last, but not least, put your trawler yacht in the water and fill and fix ballast into the hull in front of the motor and behind the rear bulkhead until it floats on even keel with the waterline just touching the surface of the water, whereupon your „Nordstrand“ is ready for her maiden voyage.

Nordstrand • Trawler Yacht 21430

Parts List:

No.	Description	Qty.	Material	Location
1	Hull	1	Vacuum moulded ABS	
2	Stern Post	1	Vacuum moulded ABS	
3	Rudder Shaft	1	Brass Wire 3 øx120 mm	
4	Rudder Shell	2	Vacuum moulded ABS	
5	Rudder Trunk	1	Brass Tube 4x0.45x45 mm	
6	Front Trunk Brace	1	Lasercut Plywood 3 mm	
7	Side Trunk Brace	2	Lasercut Plywood 3 mm	
8	Rear Trunk Brace	1	DiLasercut Plywood 3 mm	
9	Deck	1	Vacuum moulded ABS	
10	Bow Reinforcement	1	Vacuum moulded ABS	
11	Front Bulwark Edge	2	Lasercut ABS 1.5 mm	
12	Rear Bulwark Edge	2	Lasercut ABS 1.5 mm	
13	Stern Bulwark Edge	1	Lasercut ABS 1.5 mm	
14	Spacer	2	Pine Strip 5x10x140 mm	
15	Front Bulkhead	1	Lasercut Plywood 3 mm	
16	Rear Bulkhead	1	Lasercut Plywood 3 mm	
17	RC Base Plate	2	Lasercut Plywood 3 mm	
18	Mounting Screw	4	Metal Screw 2.9x9.5 mm	
19	Base-Plate Bracket	2	Pine Strip 5x5x20 mm	
20	Motor Mount	1	Lasercut Plywood 3 mm	
21	Motor Mount Front Support	1	Lasercut Plywood 3 mm	
22	Motor Mount Side Support	2	Lasercut Plywood 3 mm	
23	Geared Motor (not in the kit)	1	Mabuchi RS-540S with 2.5:1 Gear	x
24	Mounting Screw	4	Metal Screw 2.9x9.5	
25	Bush	1	Brass 4x0.4x8 mm	
26	Aligning Tube	1	Brass Tube 5x0.45x55 mm	
27	Shaft	1	Steel 4 ø x 205 mm	
28	Stern Tube	1	Brass Tube 7 ø x 170 mm	
29	Stern Tube Support	1	Pine Strip 5x5x70 mm	
30	Spacer	4	Pine Strip 5x5x20 mm	
31	Superstructure Frame	1	Lasercut Plywood 3 mm	
32	Cabin	1	Vacuum moulded ABS	
33	Saloon	1	Vacuum moulded ABS	
34	Rear Saloon Wall	1	Lasercut ABS 1.5 mm	
35	Wheel House	1	Vacuum moulded ABS	
36	Window Frame	18	Lasercut ABS 1.5 mm	
37	Window Pane	18	Lasercut PVC 0.7 mm	
38	Awning Deck	1	Vacuum moulded ABS	
39	Fillet	14	Pine Strip 5x5x10 mm	
40	Floor Covering	11	Self-adhesive Decal Sheet	
41	Mast Heel Top	1	Vacuum moulded ABS	
42	Mast Heel Bottom	1	Vacuum moulded ABS	
43	Wheel-House Roof	1	Vacuum moulded ABS	
44	Flying Bridge	1	Vacuum moulded ABS	
45	Side Wall	2	Vacuum moulded ABS	
46	Stanchion	12	Brass Tube 3x0.45x60 mm	
47	Stanchion Head	12	Split Pin 2x30 mm	
48	Connecting Sleeve	4	Brass Tube 2x0.2x15 mm	
49	Rail Connector	4	Split Pin 2x30 mm	
50	Fender Hack	2	Scrap ABS	
51	Fender Half	12	Vacuum moulded ABS	
52	Windlass Base Plate	1	Vacuum moulded ABS	
53	Windlass Casing	1	Vacuum moulded ABS	
54	Windlass Shaft	1	Brass Wire 3 øx20 mm	

Nordstrand • Trawler Yacht 21430

No.	Description	Qty.	Material	Location
55	Windlass Head	1	Brass	
56	Sprocket Wheel	1	Brass	
57	Control Lever	1	Brass Wire 2 ø x60 mm	
58	Handle	1	Brass Tube 3x 0.45x10 mm	
59	Side Wall Bracket	4	Lasercut ABS 1.5 mm	
60	Spacer	4	Lasercut ABS 1.5 mm	
61	Flag	1	Silk	
62	Flagstaff	1	Plastic	
63	Flagstaff Holder	1	Lasercut ABS 1.5 mm	
64	Hand Rail	2	Brass Wire 1.5 ø x 240 mm	
65	Step	2	Lasercut ABS 1.5 mm	
66	Spacer	4	Brass Tube 2x0.2x22 mm	
67	Life Raft Half	2	Vacuum moulded ABS	
68	Ring-Buoy Hack	5	Scrap ABS	
69	Ring-Buoy Half	10	Vacuum moulded ABS	
70	Eye	5	Brass Wire Eyebolt	
71	Lamp	5	Dowel 3 øx25 mm	
72	Buoy	5	Wood ø 8 mm	
73	Saloon Door	1	Lasercut ABS 1.5 mm	
74	Fire-extinguisher Half	4	Vacuum moulded ABS	
75	Eye	2	Brass Wire Eyebolt	
76	Fire-extinguisher Tube	2	M.S. Wire cut off part 146	
77	Hand Rail	2	Brass Wire 1.5 ø x 300 mm	
78	Spacer	10	Brass Tube 2x0.2x22 mm	
79	Step	5	Lasercut ABS 1.2 mm	
80	Case Bottom	1	Vacuum moulded ABS	
81	Case Top	1	Vacuum moulded ABS	
82	Radar Reflector	1	Vacuum moulded ABS	
83	Radar Antenna	1	Lasercut ABS 1.5 mm	
84	Throttle Lever Console	1	Vacuum moulded ABS	
85	Throttle Lever	1	M.S. Wire cut off part 146	
86	Throttle Lever Handle	1	Brass Tube 3x0.45x10 mm	
87	Wheel Console	1	Vacuum moulded ABS	
88	Steering Wheel	1	Injection moulded Plastic	
89	Mast	1	Dowel 10 øx350 mm	
90	Connecting Pin	1	Brass Wire 2 ø x25 mm	
91	Boom	1	Dowel 6 ø x 180 mm	
92	Masthead Fitting	1	Lasercut ABS 1.5 mm	
93	Cleat	2	Injection moulded Plastic	
94	Masthead Light	1	Vacuum moulded ABS	
95	Masthead Light Rear Cover	1	Lasercut ABS 1.5 mm	
96	Masthead Light Base	1	Lasercut ABS 1.5 mm	
97	Sheet Guide Socket	1	Vacuum moulded ABS	
98	Sheet Guide	1	Brass Wire Eyebolt	
99	Side Light	2	Vacuum moulded ABS	
100	Side Light Board	2	Vacuum moulded ABS	
101	Stanchion	12	Brass Tube 3x0.45x40 mm	
102	Stanchion Head	12	Split Pin 2x30 mm	
103	Pulpit	1	Brass Wire 1.5 ø x 400 mm	
104	Hall	2	Brass Wire 1.5 ø x 340 mm	
105	Platform Strut	2	Brass Wire 1.5 ø x 75 mm	
106	Bathing Platform	1	Vacuum moulded ABS	
107	Stern Light	1	Vacuum moulded ABS	
108	Handhold	8	Brass Wire 1.5 ø x 50 mm	
109	Vent	2	Injection moulded Plastic	

Nordstrand • Trawler Yacht 21430

No.	Description	Qty.	Material	Location
110	Hand Rail	2	Brass Wire 1.5 ø x 200 mm	
111	Rail	1	Brass Wire 1.5 ø x 720 mm	
112	Stanchion Holder	14	Vacuum moulded ABS	
113	Anchor Clamp	1	Lasercut ABS 1.5 mm	
114	Anchor Chain	1	10 cm Brass chain	
115	Anchor	1	Metal	
116	Strut Socket	4	Vacuum moulded ABS	
117	Cleat	4	Injection moulded Plastic	
118	Fairlead	4	Injection moulded Plastic	
119	Mounting Screw	2	Metal Screw 2.9x9.5 mm	
120	Handling Line	5	50 cm Nylon Thread 1 mm	
121	Shroud Fitting	4	Brass Wire Eyebolt	
122	Stanchion Foot	12	Brass Wire 2 øx20 mm	
123	Foghorn	1	Injection moulded Plastic	
124	Armatures	1	self adhesive decal	
125	Halyard, Topping Lift, Sheet ea.	1	Nylon Thread 1 ø x 1.5 mm total	
126	Sail Cover	1	Cloth 50x200 mm	
127	Shroud	4	Braided Rubber Thread, 1.5 m total	
128	Rigging Screw Dummy	4	Brass Tube 3x0.45x25 mm	
129	Spark-suppression Capacitor	3	2x10 nF, 1x47 nF	x
130	Collar with Set Screw	1	Plated Brass 0.4 mm	
131	Coupling	1	ready made, not included	x
132	Counter Nut	1	Brass Nut M4	
133	Propeller	1	Nylon/Brass M4	
134	Accumulator Box	2	Vacuum moulded ABS	
135	Mounting Block	3	Pine Strip 5x5x20 mm	
136	Hook	3	Plated Steel	
137	Rubber Band	2		
138	Antenna	1	Piano Wire 1 ø x 500 mm	
139	Mounting Screw with Washer	1	Metal Screw 2.9x9.5 mm	
140	Accumulator 6 V/3 Ah	2		x
141	Speed Controller	1		x
142	Leads	2	m Stranded Flex 1 sq. mm	x
143	Flat Socket	4	Tinned Brass	x
144	Flat Connector	4	Tinned Brass	x
145	Tiller Arm	1	Injection moulded Plastic	
146	Pushrod	2	M.S.Wire 1.6 øx230 mm	
147	Clevis	2	Nylon	
148	Safety Keeper	2	Nylon	

x means - This parts are not included in this kit

Nordstrand • Trawler Yacht 21430

